 PRB PROJEKTŲ RENGIMO BIURAS	UAB "Projektų rengimo biuras" Kareivių g. 19-181, Vilnius LT-09133 Įmonės kodas 302494928 El. pašto adr. andrius@prb.lt www.prb.lt Tel. Nr. 8 -617 02800	
--	--	---



PROJEKTO DALIŲ (SA) IR (SP) SUBRANGOVAS	UAB „MIESTO MOZAIKA“ Į.k. 122298689 Smėlio g. 8, Vilnius, LT-01324 liucija@archbiuras.lt +37068742800
---	--

PROJEKTO PAVADINIMAS:	Mokslo paskirties pastato (mokyklos) Mokolų g.61-1, Marijampolėje, kapitalinio remonto projektas
STATYBOS ADRESAS	Marijampolė, Mokolų g.61-1
STATYTOJAS	Marijampolės „Šaltinio“ gimnazija, savivaldybės biudžetinė įstaiga
STATINIO KATEGORIJA:	Ypatingas
STADIJA:	Techninis projektas (TP)
STATYBOS RŪŠIS:	Kapitalinis remontas
KOMPLEKSO NUMERIS	PRB/MM/24/009
PROJEKTO DALIS	Sklypo plano (SP)

	Direktorius	Andrius Daukantas	e-parašas
Atestato Nr. 20319	Projekto vadovas	Ernestas Gegeckas	e-parašas
Atestato Nr. A 1666	Projekto (SA) dalies vadovas (PDV)	Liucija Šeškuvienė	e-parašas



VILNIUS, 2024

MOKSLO PASKIRTIES PASTATO (MOKYKLOS) MOKOLŲ G.61-1, MARIJAMPOLĖJE,
KAPITALINIO REMONTO PROJEKTAS

SKLYPO PLANO PROJEKTO TURINYS (SP)

Rink- menos Nr.	Eil. Nr.	Dokumento pavadinimas	Lapų Sk.	Lapų Nr.
1	1	Sklypo plano projektas (SP)		
	1.1	Titulinis (antraštinis) lapas	1	1
	1.2.	Turinys (SP)	1	2
	1.3	Aiškinamasis raštas	7	3-9
	1.4	Techninė specifikacija	5	10-14
	1.5	Sąnaudų ir medžiagų žiniaraštis	3	15-16
SP brėžiniai				
	PRB/MM/24/009-TP-SP-BR -1	Projektuojamos teritorijos situacijos schema		1
	PRB/MM/24/009-TP-SP-BR -2	Teritorijos apsaugos zonų schema		2
	PRB/MM/24/009-TP-SP-BR -3	Projektuojamos teritorijos apsaugos zonų schema		3
	PRB/MM/24/009-TP-SP-BR -4	Sklypo dalies nužymėjimo planas		4
	PRB/MM/24/009-TP-SP-BR -5	Kertamų medžių schema		5
	PRB/MM/24/009-TP-SP-BR -6	Sklypo sutvarkymo planas		6
	PRB/MM/24/009-TP-SP-BR -7	Sklypo sutvarkymo planas M250		7
	PRB/MM/24/009-TP-SP-BR -8	Sklypo dangų planas		8
	PRB/MM/24/009-TP-SP-BR 9	Sklypo aukščių planas		9
	PRB/MM/24/009-TP-SP-BR -10	Sklypo suvestinis planas		10
	PRB/MM/24/009-TP-SP-BR -11	Scenos planas ir išklotinės		11
	PRB/MM/24/009-TP-SP-BR -12	Scenos pjūvis ir išklotinės		12
	PRB/MM/24/009-TP-SP-BR -13	Scenos vaizdai		13
	PRB/MM/24/009-TP-SP-BR -14	Mažosios architektūros elementų brėžiniai		14

0	2024	Statybą leidžiančiam dokumentui, rangos konkursui.
Laida	Išleidimo data	Laidos statusas. Keitimo priežastys (jei taikoma)

Kval. patv. dok. Nr.	 PROJEKTŲ RENGIMO BIURAS			Statinio projekto pavadinimas Mokslo paskirties pastato (mokyklos) Mokolų g.61-1, Marijampolėje, kapitalinio remonto projektas		
	 copyright © UAB "MIESTO MOZAIKA" Smėlio g. 8, 01324 Vilnius			Statinio numeris ir pavadinimas Mokslo paskirties pastatas (mokykla)		
20319	PV	ERNESTAS GEGECKAS				
A 1666	PDV	LIUCIJA ŠEŠKUVIENĖ				
			Dokumento pavadinimas		Laida	
			TURINYS		0	
LT	Statytojas ir (arba) užsakovas			Dokumento žymuo		
	Marijampolės "Šaltinio progimnazija"			PRB/MM/24/009-TP-SP- SŽ.		
			Lapas	Lapų		
			1	3		

SKLYPO SUTVARKYMO DALIES AIŠKINAMASIS RAŠTAS (SP)

TURINYS

1. Normatyviniai dokumentai, kurio pagrindu parengtas projektas.
2. Bendrieji duomenys.
3. Sklypo projekto apimtis ir sprendiniai.
4. Pastatai ir įrenginiai sklype.
5. Želdiniai sklype.

1. Normatyviniai dokumentai, kurio pagrindu parengtas projektas.

Normatyviniai ir kiti dokumentai, kuriais vadovaujantis parengta architektūrinė projekto dalis (kompiuterinės programos kuriomis vadovaujantis parengta ši dalis)

LR Statybos įstatymas

LR Teritorijų planavimo įstatymas

Statybos reglamentai

LR Statybos įstatymas

LR Teritorijų planavimo įstatymas

LR Architektūros įstatymas

LR Viešųjų pirkimų įstatymas

LR Asmens su negalia teisių apsaugos pagrindų įstatymas;

LR Civilinis kodeksas

LR Autorių teisių ir gretutinių teisių įstatymas;

LR Krizių valdymo ir civilinės saugos įstatymas;

STR 1.05.01: 2017. Statybą leidžiantys dokumentai. Statybos užbaigimas. Statybos sustabdymas. Savavališkos statybos padarinių šalinimas. Statybos pagal neteisėtai išduotą statybą leidžiantį dokumentą padarinių šalinimas;

STR 1.06.01: 2016. Statybos darbai. Statinio statybos priežiūra;

STR 2.01.01(1): 2005 „Esminis statinio reikalavimas „Mechaninis atsparumas ir pastovumas“

STR 2.01.01(2): 1999 „Esminiai statinio reikalavimai. Gaisrinė sauga“

STR 2.01.01(3): 1999 „Esminiai statinio reikalavimai. Higiena, sveikata, aplinkos apsauga“

0	2024	Statybą leidžiančiam dokumentui, rangos konkursui.
Laida	Išleidimo data	Laidos statusas. Keitimo priežastys (jei taikoma)

Kval. patv. dok. Nr.	 PROJEKTŲ RENGIMO BIURAS			Statinio projekto pavadinimas		
				Mokslo paskirties pastato (mokyklos) Mokolų g.61-1, Marijampolėje, kapitalinio remonto projektas		
20319	PV	ERNESTAS GEGECKAS		Statinio numeris ir pavadinimas		
				Mokslo paskirties pastatas (mokykla)		
A 1666	PDV	LIUCIJA ŠEŠKUVIENĖ		Dokumento pavadinimas	Laida	
				AIŠKINAMASIS RAŠTAS (SA)		0
LT	Statytojas ir (arba) užsakovas Marijampolės "Šaltinio progimnazija"			Dokumento žymuo		Lapas
				PRB/MM/24/009-TP-SA- AR		1

STR 2.01.01(4): 2008 „Esminis statinio reikalavimas „Naudojimo sauga“
STR 2.01.01(5):2008 „Esminis statinio reikalavimas „Apsauga nuo triukšmo“
STR 2.01.02:2016 „Pastatų energinio naudingumo projektavimas ir sertifikavimas“
STR 2.01.07:2003 „Pastatų vidaus ir išorės aplinkos apsauga nuo triukšmo “
STR 2.09.02: 2005 „Šildymas, vėdinimas ir oro kondicionavimas“
STR 2.02.02: 2004. Visuomeninės paskirties statiniai;
STR 2.03.01: 2020. Statinių prieinamumas;
STR 2.05.13: 2004. Statinių konstrukcijos. Grindys.
STR 2.07.02:2024 „Slėptuvės, kolektyvinės apsaugos statinio ir priedangos projektavimo ir įrengimo reikalavimai“ (galiojanti redakcija 2024-02-29).

Gaisrinės saugos pagrindiniai reikalavimai.

Europos architektūros paslaugų teikėjų etikos kodeksas (redakcija nuo 2016-04-22);
Europos Parlamento ir Tarybos Reglamentas (ES) Nr. 305/2011;

Taisyklės

Gaisro aptikimo ir signalizavimo sistemų projektavimo ir įrengimo taisyklės.

Dūmų ir šilumos valdymo sistemų projektavimo ir įrengimo taisyklės.

Vėdinimo sistemų gaisrinės saugos taisyklės.

Elektros linijų ir instaliacijos įrengimo taisyklės

Nekilnojamojo turto objektų kadastrinių matavimų ir duomenų surinkimo bei tikslinimo taisyklės.

Higienos normos

HN 42:2009 "Gyvenamųjų ir visuomeninių pastatų patalpų mikroklimatas"

HN 33:2011 „Triukšmo ribiniai dydžiai gyvenamuosiuose ir visuomeninės paskirties pastatuose bei jų aplinkoje“ patvirtinimo“

HN 24:2017 „Geriamojo vandens saugos ir kokybės reikalavimai“

HN 36:2009 Draudžiamos ir ribojamos medžiagos;

HN 98:2000 Natūralaus ir dirbtinio apšvietimo bendrieji reikalavimai,

ISO 23599:2012 „Pagalbinės priemonės neregiamis ir silpnaregiams. Taktiliniai vaikščiojamojo paviršiaus indikatoriai.

Programos

Bendrojo ugdymo mokyklų (progimnazijų ir pagrindinių mokyklų) modernizavimas: šiuolaikinių mokymosi erdvių kūrimo įdėjos.

Kiti dokumentai:

Projektavimo užduotis

Kompiuterinės programos kuriomis parengta ši projekto dalis

GRAFISOFT ArchiCAD versija 26

Open Office 4.1.5

Dokumento žymuo PRB/MM/24/009-TP-SA- AR	Lapas 2	Lapų 16	Laida 0
--	------------	------------	------------

2. Pažintiniai duomenys apie sklypą.

Sklypas yra Marijampolės šiaurės vakarinėje dalyje. Visas sklypo plotas -26975 m². Sklypo centre stovi mokyklos pastatas, mokyklos pietrytinėje pusėje prijungtas baseinas. Sklypo šiaurės rytiniame kampe įrengta asfaltuota automobilių stovėjimo aikštelė. Dar viena aikštelė yra šiaurinėje dalyje. Sklypo rytinėje dalyje įrengtas mokyklos stadionas, bėgimo takai krepšinio aikštelė. Į sklypą įvažiavimas įrengtas iš Mokolų g., šiaurės rytuose. Į šiaurę, vakarus ir pietus, už žaliosios zonos driekiasi Uosupio gatvė. Pietvakariuose vaikų darželis, vakarinėje pusėje - žalia zona. Tolėliau į šiaurės rytus teka Šešupė. Iš kitų pusių supa daugiabučiai gyvenamieji pastatai.

2.1 Bendrieji duomenys.

Sklypo unikalus Nr. 4400-1630-0313

Adresas: Mokolų g. 61-1, Marijampolė

Sklypo naudojimo būdas: visuomeninės paskirties statiniai

Sklypo plotas: 26975 m²

Statybos rūšis: Dalies sklypo paprastas remontas

Pagrindinis projektuotojas: UAB „Projektų rengimo biuras“, Kareivių g.19-181, Vilnius LT-09133

Projektuotojas Architektūros, (SA), Sklypo sutvarkymo projekto (SP) : UAB „Miesto mozaika“, Smėlio g.8, Vilnius.

2.2. Bendrieji statinio rodikliai. (esami ir projektuojami)

Pavadinimas	Mato vienetas	Kiekis	Pastabos
I. SKLYPAS			
1. Sklypo plotas	m2	26975	esamas
2. Tvarkomos teritorijos plotas	m2	920	Numatoma mokomoji klasė lauke
3. Pastato užstatytas plotas	m2	4578	Esamas, nesikeičia
II. PASTATAI			
1. Mokslo paskirties pastatas, u.nr.4400-5324-1579:7283			
2. Pastato bendrasis plotas*	m2	10225,03/10288,72	Prieš remontą/ po remonto
2.1.pagrindinis plotas*	m2	4538,87/4602,60	Prieš remontą/ po remonto
2.2. pagalbinis plotas	m2	5686,12	Prieš remontą
2.3. remontuojamos dalies bendras plotas	m2	5263,17	
3. Pastato tūris*	m3	41854	Esamas, nesikeičia
4. Pastato aukštis*	m	apie 12,10	Esamas, nesikeičia
6. Aukštų skaičius*	vnt.	3+R	
7. Pastato atsparumo ugniai laipsnis		I	

Dokumento žymuo PRB/MM/24/009-TP-SA-AR	Lapas	Lapų	Laida
	3	16	0

Pastaba: kapitalinio remonto metu pastato aukštumas nesikeičia.

* Žvaigždute pažymėti rodikliai apskaičiuojami vadovaujantis Nekilnojamojo turto kadastrinių matavimų

ir kadastro duomenų surinkimo taisyklėmis, kurias tvirtina Lietuvos Respublikos žemės ūkio ministras.

Baigus statybą ir atlikus kadastrinius matavimus šie rodikliai gali turėti neesminių nukrypimų

2.3. Klimato sąlygos.

Pagal RSN 156-94 „Statybos klimatologija“ duomenis, Marijampolėje klimatinės sąlygos pagal Kybartų Meteorologijos stoties duomenis yra šios:

- vidutinė metinė oro temperatūra: +6,7 C;
- santikinis metinis oro drėgnumas : 81 %;
- vidutinis metinis kritulių kiekis: 613 mm;
- maksimalus paros kritulių kiekis (absoliutus maksimumas) :82,5 mm;
- vidutinis metinis vėjo greitis: 3,4 m/s ;
- vyraujančių stipriausių vėjų kryptys: sausio mėn.- iš PV,V,P,PER
liepos mėn. – iš V, PV, ŠV, P

Vėjų rožė pagal vėjų pasikartojimą (RSN 156-94 duomenis)

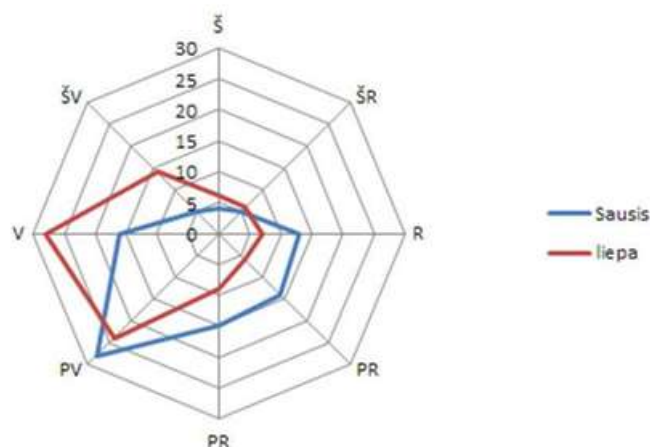

2.4. Sklypo reljefas. Esami želdiniai.

Tvarkomoje sklypo dalyje reljefas beveik lygus, nėra didelių aukščių perkritimų. Teritorijoje (projekto apimtyje) esami medžiai yra sužymėti ir aprašyti. Sklypo plano brėžinys Nr.1 Sklype esantys inžineriniai tinklai paliekami esamose vietose.

Nauji tinklai neprojektuojami. Lietaus vanduo surenkamas sklypo ribose, nuolydžiai nukreipti į žaliąsias vejas.

2.5. Topogeodeziniai duomenys.

Toponuotrauką ir medžių taksaciją parengė UAB „Vilniaus geodezijos linija“ Plano NR. TIIISI-20240814-051735

3. Sklypo (dalies) paruošimas statybai.

Didžioji sklypo dalis tvarkoma pagal UAB „Plėtros partneriai“ parengtą kiemo aikštelės rekonstravimo projektą 2022 m. Žiūr. sklypo projekto apimties schemą. SP BR -1

Šio projekto apimtis ir tikslas - įrengti atvirą erdvę -klasę mokymusi ir pažintiniams užsiėmimams organizuoti. Sklypo sutvarkymo ir pritaikymo plotas apie 920 m².

Minėtoje projekto apimančioje teritorijoje nėra pastatų ir inžinerinių statinių. Nenumatyti inžinerinių tinklų iškėlimo darbai. Sklype kertami medžiai pagal paruoštą medžių taksacijos planą. (Žiūr. SP -BR -2) Dalis medžių išsaugoma ir paliekama..

Dokumento žymuo	Lapas	Lapų	Laida
PRB/MM/24/009-TP-SA- AR	4	16	0

Kadangi didžiąją sklypo dalį rangovas tvarko pagal kitą parengtą projektą: Kiemo aikštelės rekonstravimas, tad šioje teritorijoje nėra numatomi laikini privažiavimai, laikini tinklai arba jų iškėlimas.

Statybos metu numatoma minima teritorijos plotą aptverti, nukasti augalinį sluoksnį.

Vadovautis pagal statybos organizavimo dalies SO parengtą projektą.

4. Pagrindiniai motyvai, pagrindžiantys pateiktus projektinius sprendinius.

Pagal užsakovo užduotį, dalyje sklypo numatoma suprojektuoti lauko erdves:

- numatyti lauko klasę, amfiteatrą, sceną saviraiškos veikloms, vietas žiūrovams, lauko biblioteką su knygų dalijimosi erdve, ergonomiškus ir higienos reikalavimus atitinkančius baldus. Numatyti lauko apšvietimą. Įrengiamos žalios erdvės, pėsčiųjų takai.

4.1. Minėtoje teritorijoje tinklai neprojektuojami. Sklype suprojektuoti ir įrengti tinklai pagal UAB Plėtros partneriai parengtą projektą

4.2. Projektuojamo sklypo dalies aukščiai, altitudės derinamos prie esamų sklypo altitudžių. Lietaus nuvedimas numatytas teritorijos ribose, nukreipiant lietaus vandenį į žaliąsias erdves, arba kaip numatyta minėtame teritorijos Plėtros partnerių parengtame projekte.

4.3. Naujai projektuojamų statinių išdėstymas sklype.

Sklype projektuojami nesudėtingi statiniai. Numatoma pakyla -scena renginiams, sėdimos vietos žiūrovams, suoliukai su stalais edukacijai ir užklasinei veiklai. Numatomos knygų lentynos, šiukšliadėžės, šviestuvai teritorijai apšviesti.

4.3.1 Sklypo reljefas ir formuojami aukščiai.

Pagal sklypo erdvės įdėją, formuojamos žaliosios kalvos kauburiai. Jų aukštis iki 90 cm. Kalvos formuojamos iš smėlio, augalinio grunto, supilant kalvas. Papildomai sutvirtinama geotinklu. Suformuotos kalvose sėjama veja ir pavieniai augalai.

4.3.2. Sklypo dangų sprendimai.

Naujai formuojamų takų ir aikštelių danga parenkama ir derinama prie esamos dangos. Takams naudojamos betoninės trinkelės 200x100x80mm. Prie scenos esanti danga -plastikinio korio, su vejos užpildu.

4.3.3. Statiniai projektuojamo sklypo dalyje.

4.3.3.1. Scena.

Projektuojama ovalios formos laiptuota pakyla. Scenos matmenys plane 8,2x10,5m. Pakylos aukštis 30 cm. Įrenginio aukštis 3,50 m.

Pagal ŽN reikalavimus numatytas pateikimas per pandusą. Žiūr. Scenos brėžinį BR-09 Dalinai suformuotas stogas, kurį laiko 12x12 cm. mediniai strypai. Žiūr. SP BR -Scenos brėžinys..

Konstrukcijos medžiagiškumas.

Visos stačiakampės kolonos ir laikančios stogo konstrukcijos gaminamos iš medžio.

Mediena alyvuojama natūralia alyva. Stogo konstrukcija - bituminės čerpės, spalva juoda.

4.3.3.2. Suoliukai.

Suoliukai numatomi iš monolitinių kubelių, apsiūtų medžiu. Žiūr SP brėžinius

4.3.3.3. Knygų lentynos.

Mediniai kubai ant metalinės kojos. Durelės medinės Žiūr SP brėžinius

4.3.3.4. Šiukšliadėžės.

Derinamos prie suoliukų ir aplinkos, stačiakampės formos, su šviesaus medžio apdaila.

5. Želdiniai sklype.

Sodinant sklype augalus, vadovautis draudžiamu sodinti augalų sąrašu.

NUODINGŲ AUGALŲ, DRAUDŽIAMŲ SODINTI MOKYKLOS TERITORIJOJE APŽELDINIMO TIKSLU, SĄRAŠAS

Dokumento žymuo PRB/MM/24/009-TP-SA-AR	Lapas	Lapų	Laida
	5	16	0

Augalas / augalų rūšys	Lotyniškas pavadinimas	Nuodingos augalo dalys
Amerikinė fitolaka	<i>Phytolacca americana</i>	Visas augalas, ypač lapai ir uogos
Baltasis čemerys	<i>Veratrum album</i>	Visas augalas, ypač šaknys
Brugmansijos	<i>Brugmansia spp.</i>	Visas augalas
Darželinis pupmedis	<i>Laburnum anagyroides</i>	Visas augalas
Juodoji drignė	<i>Hyoscyamus niger</i>	Visas augalas
Kukmedžiai	<i>Taxus spp.</i>	Visas augalas
Kurpelės	<i>Aconitum spp.</i>	Visas augalas, ypač lapai ir šaknys
Lobelio čemerys	<i>Veratrum lobelianum</i>	Visas augalas, ypač šaknys
Paprastasis ricinmedis	<i>Ricinus communis</i>	Visas augalas, ypač sėklos
Paprastasis žalčialunkis	<i>Daphne mezereum</i>	Visas augalas
Paprastoji durnaropė	<i>Datura stramonium</i>	Visas augalas, ypač sėklos ir lapai
Paprastoji pakalnutė	<i>Convallaria majalis</i>	Visas augalas
Paprastoji rusmenė	<i>Digitalis purpurea</i>	Lapai, žiedai, sėklos
Rudeninis vėlyvis	<i>Colchicum autumnale</i>	Visas augalas
Tabakas	<i>Nicotiana spp.</i>	Visas augalas
Vaistinė šunvyšnė	<i>Atropa belladonna</i>	Visas augalas, ypač uogos

Apšvietimas sklype. Visas mokyklos sklypas šiuo metu apšviestas. Šioje teritorijos dalyje numatomas scenos apšvietimas, teritorijos ir žaliųjų erdvių pašvietimas. Žiūr. Sklypo sutvarkymo brėžinį SP Br.

6. Kita informacija apie sklypo teritorijoje rengtus sklypo plano projektus.

Didžioji sklypo dalis yra suprojektuota ir įrengta pagal 2022 m UAB „Plėtros partneriai“ parengtą kiemo aikštelės rekonstravimo projektą. Pridedami brėžiniai SP-BR-01, BR-02 apie tvarkomos teritorijos apimtis ir apsaugos zonas.

Mokyklos sklypas nėra aptvertas. Esami privažiavimai, takai suprojektuoti ir įrengti pagal anksčiau minėtą projektą.

Atliekų surinkimas ir tvarkymas vyksta pagal mokyklos nustatytus reglamentus.

Sklypas rekonstruotas ir įrengtas ir pritaikytas pagal teritorijų planavimo, esminius statinių ir statinio architektūros, aplinkos, visuomenės sveikatos saugos, kraštovaizdžio, trečiųjų asmenų interesų apsaugos reikalavimus.

Sklypas atitinka gaisrinės saugos reikalavimus. Sprendiniai suprojektuoti ir įrengti pagal UAB „Plėtros partneriai“ parengtą kiemo aikštelės rekonstravimo projektą 2022 m.

Pagal minėtą projektą numatyti privažiavimai ir pandusai žmonėms su negalia reikalavimus. Automobilių parkavimas įrengtas pagal galiojančius reglamentus.

7. Apsaugos zonos sklype.

Projektuojamo sklypo teritorijoje yra inžinieriniai tinklai. Projektuojant statinius į juos atsižvelgta. Apsaugos zonos sužymėtos. Ant esamų tinklų statiniai neprojektuojami.

PDV SP architektė A1666, Liucija Šeškuvienė e-parašas

Dokumento žymuo PRB/MM/24/009-TP-SA-AR	Lapas	Lapų	Laida
	6	16	0

SKLYPO PLANO PROJEKTO DALIES (SP) TECHNINĖS SPECIFIKACIJOS (TS)

1. BENDRIEJI NURODYMAI.

1.1. DĖL APLINKOS APSAUGOS KRITERIJŲ TAIKymo , VYKDANT ŽALIUSIUS PIRKIMUS.

VIEŠŪJŲ ERDVIŲ, ŽELDYNŲ IR ŽELDINIŲ PRIEŽIŪRA IR TVARKYMAS.

Dirvožemio savybes gerinančios medžiagos: trąšos ir dirvožemį gerinančios priemonės turi būti įsigyjamoms pagal Valstybinės augalininkystės tarnybos patvirtintą trąšų ir dirvožemio gerinimo priemonių, tinkamų naudoti ekologinėje gamyboje, sąrašą, paskelbtą Valstybinės augalininkystės tarnybos interneto svetainėje www.vatzum.lt.

Punkto pakeitimai:

Nr. D1-17, 2024-01-16, paskelbta TAR 2024-01-16, i. k. 2024-00619

Drėkinimo sistemos: drėkinimo sistemoje turi būti reguliuojamas paskirstomo vandens kiekis, įdiegtas laikmatis ir dirvos drėgnumą matuojantis prietaisas norint efektyviai programuoti vandens paskirstymą ir laistymo trukmę.

Želdinių ir želdynų priežiūros motorinė technika:

technika turinti vidaus degimo variklį ar elektros variklį turi atitikti bent vieną iš šių minimalių aplinkos apsaugos kriterijų:

ne mažesnę kaip „Euro 6“ standartą, nustatytą Reglamentu (EB) Nr. 715/2007;

standartą „Euro VI“, nustatytą 2009 m. birželio 18 d. Europos Parlamento ir Tarybos reglamentu (EB)

Nr. 595/2009 dėl motorinių transporto priemonių ir variklių tipo patvirtinimo atsižvelgiant į sunkiųjų transporto priemonių išmetamų teršalų kiekį („Euro VI“) ir dėl galimybės naudotis transporto priemonių remonto ir priežiūros informacija, iš dalies keičiantis Reglamentą (EB) Nr. 715/2007 ir Direktyvą 2007/46/EB, panaikinantis Direktyvas 80/1269/EEB, 2005/55/EB ir 2005/78/EB;

V etapo variklių tipo reikalavimus, nustatytus 2016 m. rugsėjo 14 d. Europos Parlamento ir Tarybos reglamentu (ES) 2016/1628 dėl reikalavimų, susijusių su ne keliais judančių mechanizmų vidaus degimo variklių dujinių ir kietųjų dalelių išmetamųjų teršalų ribinėmis vertėmis ir tipo patvirtinimu, kuriuo iš dalies keičiami reglamentai (ES) Nr. 1024/2012 ir (ES) Nr. 167/2013 ir iš dalies keičiama bei panaikinama Direktyva 97/68/EB;

akumuliatoriumi ar elektra varoma technika, kuri neišmeta teršalų.

1.2. Teritorijos tvarkymo, privažiavimų (gatvių) darbai turi būti vykdomi tiksliai pagal projektą, vykdant statybos priežiūrą vykdančių tarnybų reikalavimus, turint gaminių sertifikavimo arba kitus kokybę įrodančius dokumentus.

1.3. Statybos darbų vykdytojai ir prižiūrėtojai turi būti kvalifikuoti ir turėti atitinkamus atestatus.

1.4. Projekte numatyti reikalavimai medžiagoms, gaminiams bei darbų vykdymui pagal turimus pradinis duomenis.

1.5. Statybos metu nerekomenduojama keisti medžiagas, gaminius ir įrenginius kitais. Pakeitimai gali būti tik tuo atveju, kai atsirado nenumatytos aplinkybės. Tokiu atveju turi būti raštiškas Statytojo, Techninio prižiūrėtojo, bei Architekto raštiškas sutikimas.

1.6. Statybos metu Rangovas privalo saugoti inžinierines komunikacijas, tinklus, jų nepažeisti.

1.7. Vykdamas statybos darbus statybos teritorijoje turi būti laikomasi saugaus darbo reikalavimų, gaisrinės saugos, aplinkos apsaugos, tinkamų darbui higienos sąlygų užtikrinimo reikalavimų, turi būti užtikrinta trečiųjų asmenų interesų apsauga statybos metu

2. PARUOŠIAMIEJI ŽEMĖS DARBAI.

2.1. Prieš pradėdamas vykdyti žemės darbus, statybos zonoje turi būti atlikti paruošiamieji darbai:

2.1.1. Teritorija, kurioje pagal projektą numatoma statyti statinius ar žemės paviršių padengti technogenine danga, turi būti išvalyta nuo medžių, kelmai išrauti ir išvežti, pašalinti kiti statybos darbams trukdantys objektai;

2.1.2. Apsaugoti nuo sužalojimo šalia statybos vietos augantys medžiai;

2.1.3. Sudarytas geodezinio nužymėjimo pagrindas;

MOKSLO PASKIRTIES PASTATO (MOKYKLOS) MOKOLŲ G.61-1, MARIJAMPOLĖJE, KAPITALINIO REMONTO PROJEKTAS

2.2. Žemės darbų technologinis procesas sudarytas iš šių darbų:

2.2.1. Augalinio žemės sluoksnio nuėmimas ir sandėliavimas;

2.2.1 Grunto iškasimas.

Nukasant gruntą, iškasų dydis turi būti toks, kad atstumas iki dugno krašto apačioje būtų ne mažiau, kaip 1.20m . Kasant dubes, turi būti numatytos priemonės greta esančių statinių išsaugojimui.

2.3. Tankinant gruntą (savaeigiais, prikabinamais volais, pneumatinėmis vibravimo plokštėmis ir kt.) laikytis saugaus naudojimosi reikalavimų.

Pagrindas įrengiamas ant sutankinto ir išlyginto paviršiaus. Pagrindas įrengiamas ir skaldos ir smėlio. Pagrindo sluoksnis priklauso nuo apkrovos dydžio.

3. PĖSČIŲJŲ TAKŲ IR AIKŠTELIŲ ĮRENGIMAS.

Sklypo įrengimo darbai atliekami pagal Sklypo plano (SP) parengtą projektą. Aukščių skirtumo tarp naujai įrengiamų takų ir esamų takų negali būti. Pėsčiųjų takų išilginiai nuolydžiai ne didesni kaip 1:20 (5%) Skersinis pėsčiųjų tako nuolydis ne didesnis kaip 1:30 (3,3 %)

3.1. ŽN reikalavimai dangų paviršiams. Pėsčiųjų takuose numatomi įspėjamieji paviršiai iš spalvotų taktilinių plytelių/trinkelėlių. Detalizacija SP brėžinyje BR-04 Įspėjamiesiems paviršiams pėsčiųjų takuose numatomos trinkelės su apvaliais kauburėliais (kauburėlių skersmuo 20-25 mm. aukštis 4-5 mm. atstumas tarp centrų 60mm. Šios trinkelės skirtos įspėjimui apie aukščių pasikeitimus ir kliūtis. Vedimo paviršiams pėsčiųjų takuose naudojamos trinkelės su juostelių paviršiumi. (lygiagrečių juostelių aukštis 4-5mm, plotis 20-25mm, išdėstytos kas 40-60 mm) Įspėjamasis paviršius prieš kliūtį 60cm. vedimo paviršiaus plotis 30cm. Spalviniai sprendimai derinami prie sklype esančių trinkelėlių.

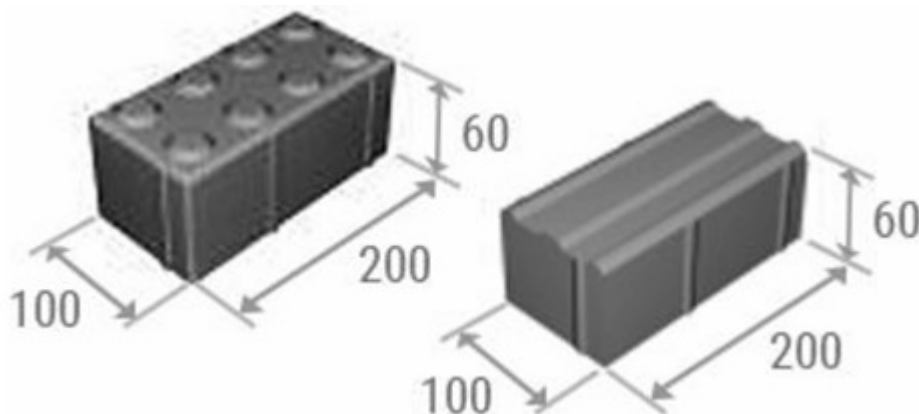

Įspėjamųjų paviršių trinkelės - kairėje kauburėlių trinkelės, dešinėje juostelių trinkelės

3.2. Reikalavimai gaminiams.

Trinkelės turi atitikti LST EN 1338:2003/AC reikalavimus

MOKSLO PASKIRTIES PASTATO (MOKYKLOS) MOKOLŲ G.61-1, MARIJAMPOLĖJE,
KAPITALINIO REMONTO PROJEKTAS

BETONINĖS TRINKELĖS	
Vaizdas	
Matmenys	~200x100x80 (takams)
Svoris	3,70 kg
Vandens įgėris	≤ 6 %
Atsparumas šalčiui naudojant druskas nuo apledėjimo	po 28 ciklų (vienpusio šaldymo būdu) ≤1,0 kg/m ²
Atsparumas dilumui	≤20 mm
Stipris tempiant	Lenkiant ≥3,60 Mpa
Atsparumas slydimui (ASV)	70
Spalva	Natūrali (pilka)
Standartas	GT LST EN 1338 + AC

Betono trinkelės turi būti nesuskilusios, be nudaužytų kampų ir šonų. Klojant dangą išlaikyti 3-5mm. pločio tarpus.

Trinkelių danga klojama, kai įrengti bortai, ar įrengiama viskas kartu.

Vejos bortai, skiriantys veją nuo trinkelių dangos yra 80x200x1000mm. Montuojami ant betono C12/15 (

Dangų trinkelės ir bortų tipai nurodyti Sklypo plano brėžiniuose. TS pateikiami reikalavimai įrengimui.

Naujai įrengiamos dangos yra analogiškos jau įrengtoms dangoms teritorijoje.

3.3. Pagrindo įrengimas. Trinkelių klojimas.

Pagrindą sudaro 20cm drenuojantis smėlio žvyro mišinio sluoksnis. $E_{va}=35$ MPa Sluoksnio pralaidumo vandeniui koeficientas $K>_{1,0 \times 10^{-5} \text{m/s}}$ (TRA SBR 19) Sutankinimo rodiklis $D_{pr}>_{98\%}$. Sluoksnis turi būti lygus, reikiamo nuolydžio, be priemaišų. Šalčiui atsparus gruntas $E_{va}=25$ MPa

Virš drenuojančio sluoksnio numatomas 12cm. iš dolomitinės skaldos 0/32 $D_{pr} 98\%$ Įrengus minėtus sluoksnius, paklojama betoninių trinkelių 100x200x80mm. danga ant 3cm išlyginamojo sluoksnio iš granito atsijų 0-5 frakcijos -skaldelės mišinio.

Tarpai tarp trinkelių užpildomi 0-2 mm. granito atsijomis.

3.4. Vejos bortų įrengimas.

Vejos bortai klojami ant C20/25 klasės 10 cm. storio juostos.

Reikalavimai gaminiams: Atsparumas šalčiui - 3D ($\leq 1,0 \text{ kg/m}^2$ po 28 ciklų). Tempimo stipris lenkiant - 2T ($\geq 5,0 \text{ MPa}$)

Vandens įgeriamumas - 2B ($\leq 6\%$). Atsparumas dilumui – 41.

Visi bortai turi būti taisyklingi, lygus, be nutrupėjusių galų. Bortai tarpusavyje sujungiami galais, jei reikia pripjaunami rankiniu būdu, naudojant deimantinį pjūklą. Tarpas nedidesnis nei 5mm.

Horizontalūs nukrypimai ne didesni, kaip 50mm, vertikalūs -20 mm. tačiau nukrypimai turi būti tokie, kad vizualiai būtų nematomi ir nekristų į akis.

Vejos botų matmenys 100x8x20(h) cm.

3.5. Korio danga su vejais užpildu.

MOKSLO PASKIRTIES PASTATO (MOKYKLOS) MOKOLŲ G.61-1, MARIJAMPOLĖJE, KAPITALINIO REMONTO PROJEKTAS

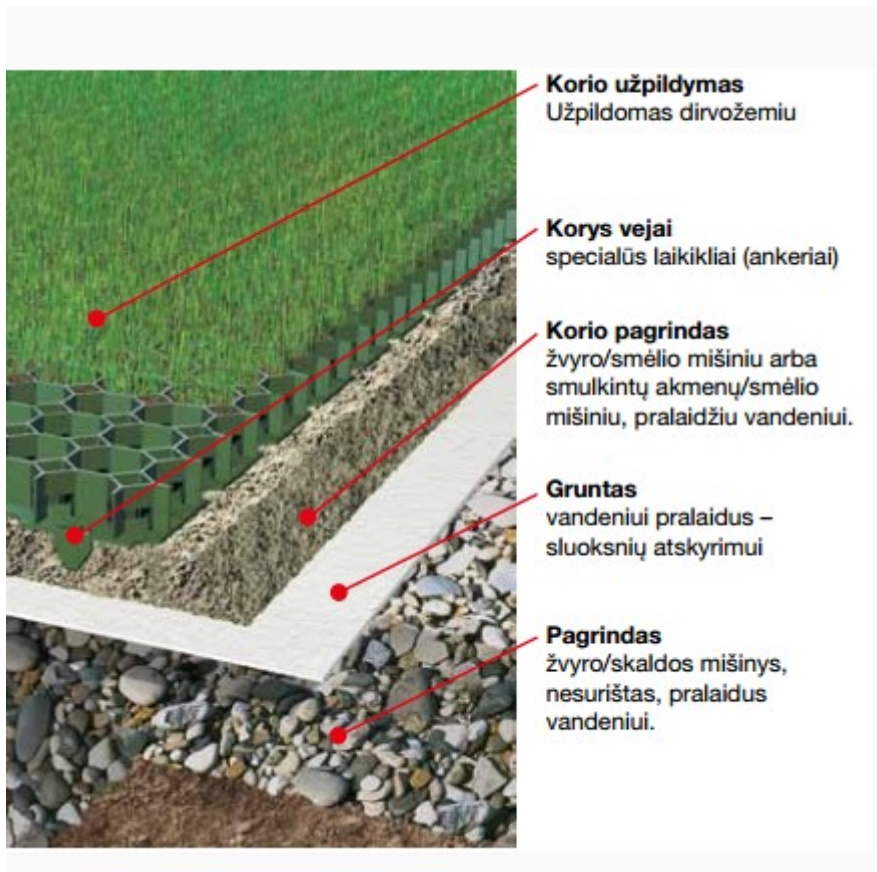

4.VEJOS ĮRENGIMAS.

Apželdinimas numatomas pagal sklypo plano sprendinius. Rangovas, baigęs darbus atstato dangas, kurios buvo pažeistos statybos metu.

4.1. Reljefo sprendiniai.

Dalyje sklypo formuojamos kalvos -kauburiai, max aukštis iki 95 cm.

Kauburiui formuoti numatomas sutankintas gruntas. Viršutinis sluoksnis-derlingas dirvožemis. Papildomai gali būti dedamas geotinklas.

Kalvos formuojamos asimetriškos formos:

Formuojamo kauburio siluetas



4.2. Veja.

Prieš sėjant žolę, sklypas išvalomas, panaikinami grumstai. Augalinis žemės sluoksnis pasklaidžiamas 10 cm storio sluoksniu, išskyrus veją ant korio,, suvoluojama. Lengavai išpurenama prieš sėją.

MOKSLO PASKIRTIES PASTATO (MOKYKLOS) MOKOLŲ G.61-1, MARIJAMPOLĖJE, KAPITALINIO REMONTO PROJEKTAS

Sėjamas žolių mišinys:

raudonasis eraičinas (*Festuca rubra* L.) - 65%;

pievinė miglė (*Poa Pratensis* L.) - 25%,

paprastoji šunažolė (*Dactylis Glomerata* L.) -10%.

Pasėjus žolę, žemės paviršius dar kartą voluojamas, palaistomas. Pirmą kartą žolė nupjaunama užaugus 10 cm.

5. Mažosios architektūros detalės sklype.

5.1 Suoliukai.

Suolo kojos pagamintos iš greitai stingstančio betono, dažyto smėlio 0-2 mm, padengta 2-8 mm frakcijos skaldelės danga.

Mediena - 4 cm. juodalksnio lentos, - impregnuota, dažyta tris kartus.

Svoris 140 kg.

Varžtai cinkuoti, dažyti milteliniu būdu

Betoninės dalys atitinka PN-EN 206+A1:2016-12 normas

Išmatavimai: 1950 (medienos ilgis 1800 mm.) x 410 x 440 mm.

5.2. Šiukšliadėžės.

Šiukšliadėžė pagaminta iš cinkuoto plieno, dažyto milteliniu būdu arba iš nerūdijančio plieno.

Apdaila – eglės mediena, impregnuota, dažyta.

Talpykla – cinkuotos skardos kibiras.

Talpa: 56 l.



Išmatavimai: 360 x 360 x 860 mm

Sklypo sutvarkymo projekto PDV architektė Liucija Šeškuvienė A 1666 e-parąšas

STATINIO SKLYPO SUTVARKYMO PROJEKTO DALIES (SP) SAŃAUDŲ KIEKŲ ŹINIARAŠTIS

Pozicija, Eil. Nr.	Pavadinimas ir techninės charakteristikos	TS Źymuo	Mato vnt.	Kiekis	Pastabos
1. ŹEMĖS DARBAI					
2.	Esamų medŹių kirtimas	TS.2	vnt.	20	
3.	Esamos vejos nukasimas		m ²	930	

Pozicija, Eil. Nr.	Pavadinimas ir techninės charakteristikos	TS Źymuo	Mato vnt.	Kiekis	Pastabos
2. PĖSČIŲJŲ TAKŲ IR AIKŠTELIŲ ĮRENGIMO DARBAI					
2.1	Naujos pĖsčiųjų dangos įrengimas: - drenuojančio smėlio Źvyro mišinio sluoksnis 20 cm. - dolomitinės skaldos sluoksnis 12cm. - išlyginamasis sluoksnis iš granito atsijų 3cm	TS.3	m ²	280	
2.2.	Betoninės trinkelės 200x100x80 mm. spalva natūrali.	TS 3.2.	m ²	280	Derinama prie esamų dangų
2.3.	Betoninis vejos bortas 1000x80x200(h)	TS 3.4.	m	175	Derinama prie esamų dangų
2.3.1.	Taktilinės trinkelės (įspėjamos ir vedamos)	TS.3.1	m ²	5/15	
2.4	Korio dangos su vejos užpildu įrengimas: drenuojančio smėlio Źvyro mišinio sluoksnis 20 cm. geotekstilė sluoksnių atskirimui dolomitinės skaldos sluoksnis 12cm. korys vejai h-39 mm., spalva tamsiai Źalia.	TS.3.5.	Vnt.	190	
2.5.	Korio užpildymas veja		m ²	190	
3.VEJOS ĮRENGIMAS					
3.1.	Kauburių (kalvų) įrengimas h 90-130 cm: drenuojančio smėlio Źvyro mišinio sluoksnis 45 cm. augalinio dirvoŹemio sluoksnis 45 cm	TS.4	m ²	775	Aukštis kintamas, sprendiniai derinami vietoje, įrengimo metu.
0	2024	Statybą leidŹiančiam dokumentui, rangos konkursui.			
Laida	Išleidimo data	Laidos statusas. Keitimo prieŹastys (jei taikoma)			

Kval. patv. dok. Nr.	 PROJEKTŲ RENGIMO BIURAS			Statinio projekto pavadinimas		
	 copyright © ŪAB "MIESTO MOZAIKA" Smėlio g. 8, 01324 Vilnius			Mokslo paskirties pastato (mokyklos) Mokolų g.61-1, Marijampolėje, kapitalinio remonto projektas		
20319	PV	ERNESTAS GEGECKAS	Statinio numeris ir pavadinimas			
A 1666	PDV	LIUCIJA ŠEŠKUVIENĖ	Mokslo paskirties pastatas (mokykla)			
			Dokumento pavadinimas		Laida	
			SAŃAUDŲ KIEKIŲ ŹINIARAŠTIS.		0	
LT	Statytojas ir (arba) užsakovas		Dokumento Źymuo		Lapas	
	Marijampolės "Šaltinio progimnazija"		PRB/MM/24/009-TP-SP- SŹ.		Lapų	
				1	3	

	geotinklas				
3.2	Vejos įrengimas: Augalinis žemės sluoksnis 20 cm.	TS.4.1	m ²	300	
4. MAŽOSIOS ARCHITEKTŪROS ELEMENTAI SKLYPE					
4.1	1.Scenos (pakylos) įrengimas: - medžio masyvo scenos pagrindas. Matmenys 10,75x8,75x0,30 (H) m. Alyvuotas natūralia alyva. Ovalo forma. Su dviem laiptukais - stačiakampiai medžio masyvo statramsčiai 0,15x0,15x3,350 (h) m. 2.Medinė stogo konstrukcija: -medinės sijos 2,5x0,05x0,12(h) -OSB4 plokštė stogo danga -bituminės čerpės. Spalva juoda. 3.Pandusas (ŽN). Ilgis X plotis - 3750x1350, be turėklų. Su metaliniais bordiurais, pagrindas-profiluota skarda.	. Br –	m ²	69	
			Vnt.	52	
			Vnt.	10	
			m ²	30	
4.2.	Šiukšliadėžės: šiukšliadėžė pagaminta iš cinkuoto plieno, dažyto miltelinio būdu arba iš nerūdijančio plieno. Apdaila – eglės mediena, impregnuota, dažyta. Talpykla – cinkuotos skardos kibiras. Talpa: 56 l. Išmatavimai: 360 x 360 x 860 mm	Br - 13	vnt.	8	Mediena derinama prie suoliukų ir lauko lentynų
4.3	1. Suoliukai: Išmatavimai: 1950 (medienos ilgis 1800 mm.) x 410 x 440 mm . Suolo kojos pagamintos iš greitai stingstančio betono, dažyto smėlio 0-2 mm, padengta 2-8 mm frakcijos skaldelės danga. Mediena - 4 cm. juodalksnio lentos, - impregnuota, dažyta tris kartus. 2. Suoliukai amfiteatre žiūrovams. Mediniai kūbai. 40x40x42 (h) cm.	Br - 13	vnt.	20	Mediena derinama prie šiukšliadėžių ir lauko lentynų
			Vnt.	32	
4.4	Lauko lentynos knygoms. Lentynos matmenys 62x62x140 (h)cm. Kojų matmenys 3x3x90 cm. Lentynos karkasas ir kojos gaminamas iš cinkuoto plieno, dažyto miltelinio būdu. Apdaila – eglės mediena, impregnuota, dažyta. Sienelės-grūdinto stiklo, duralės stiklinės	Br-13	vnt.	3	Mediena derinama prie suoliukų ir šiukšliadėžių.
5. SODINAMŲ AUGALŲ SARŠAS					
5.1	Miskantas kininis (lot. miscanthus chinensis)		vnt.	22	
5.2.	Melsvoji melvenė (Moorhexe)		vnt.	35	
5.3.	Melsvė (hosta) June		vnt.	40	

--	--	--	--	--	--

PASTABOS:

- 1.Kiekiai tikslinami darbo projekto (DP) metu.
- 2.Medžiagų ir gaminių sąnaudų kiekiai paskaičiuoti neįvertinant pataisų dėl objektyviai susidarančių gamybos atliekų ir natūralių netekčių (gali skirtis 15 %).
- 3.Rangovas turi įvertinti (įkainoti) visus reikiamus darbus ir medžiagas, kurios reikalingos Projekte numatytiems darbams atlikti, net jei tai nenurodyta projekte, bet technologškai būtina ar rekomenduojama gamintojo.
- 4.Rangovas turi įvertinti (įkainoti) visus reikalingus mechanizmus ir įrenginius, reikalingus numatytiems darbams atlikti, montavimas, rangovo personalo darbas, medžiagos, montažinės tvirtinimo medžiagos, priežiūra, paleidimas, derinimas, bandymai (jei tokie reikalingi), netiesioginės išlaidos, rangovo mokami mokesčiai, pelnas, su galimai numatoma rangovo rizika.
- 5.Rangovo numatytos kainos turi būti taikytinos ir žiemos metu, jei taip pasitaikytų.
- 6.Visi parinkti gaminiai, medžiagos, spalvos derinami su užsakovu, naudotoju ir projekto architektu.

Dokumento žymuo PRB/MM/24/009-TP-SA- SŽ.	Lapas	Lapų	Laida
	3	2	0

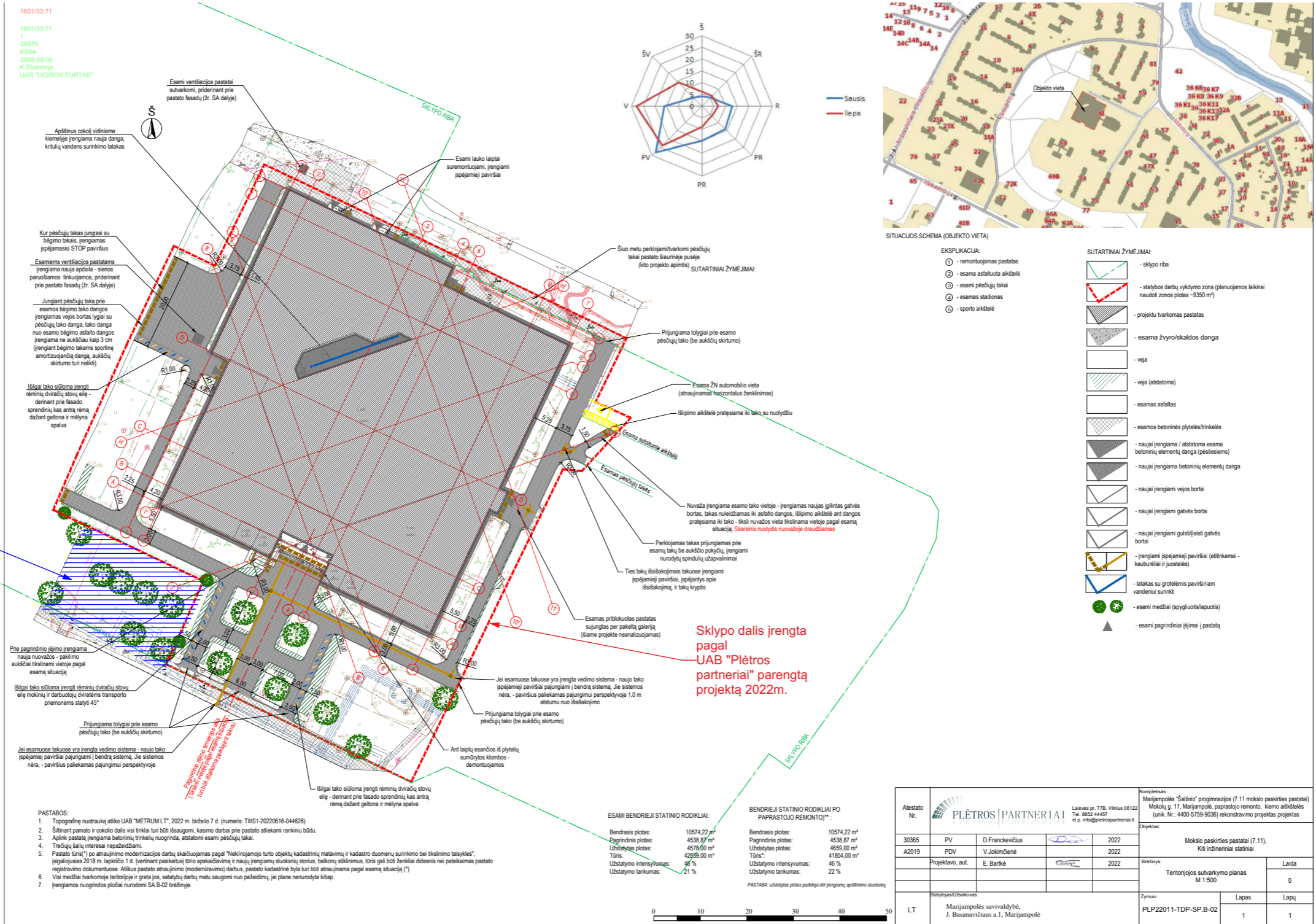

Sklypo sutvarkymo projekto dalies apimtis

Sklypo dalis įrengta pagal UAB "Plėtros partneriai" parengtą projektą 2022m.

- PASTABOS:**
1. Topografinė nuotraukų atliko UAB "METRUM LT", 2022 m. birželio 7 d. (numeris: TIIS1-20220616-044626).
 2. Šiltinančio pamato ir cokolio dalis visi tinkamai išsugomi, kasimo darbai prie pastato atliekami rankiniu būdu.
 3. Apatinė pastatų įrengiamas betoninių trinkelėlių nuogrinda, atstatomi esami pėsčiųjų takai.
 4. Trečiųjų šalių interesai nepažeidžiami.
 5. Pastato šlaitai po atnaujinimo modernizacijos darbų skaiduojamas pagal "Nekilnojamojo turto objektų kadastrinių matavimų ir kadastro duomenų surinkimo bei tikrinimo taisyklės", įsigaliojusias 2018 m. lapkričio 1 d. (vertinant pasikeitusį šio apskaičiavimą ir naujų įrengiamų sluoksnių storius, balkonų atskirumus, šlaitai gali būti ženkliai didesnis nei pateiktas pastato registravimo dokumentuose. Atlikus pastato atnaujinimo (modernizavimo) darbus, pastato kadastrinė byla turi būti atnaujinama pagal esamą situaciją (*).
 6. Visi mediniai konstrukcijos elementai ir gręžiniai, statybos darbus metu saugomi nuo pažeidimų, jei plane nenurodyta kitaip.
 7. Įrengiamos nuogrindos pločiai nurodomi SA-B-02 brėžinyje.

ESAMI BENDRIEJI STATINIO RODIKLIAI:

Bendrasis plotas:	10574,22 m ²	Bendrasis plotas:	10574,22 m ²
Pagrindinis plotas:	4538,87 m ²	Pagrindinis plotas:	4538,87 m ²
Užstatomas plotas:	4578,00 m ²	Užstatomas plotas:	4669,00 m ²
Taras:	42969,00 m ²	Taras:	41854,00 m ²
Užstatymo intensyvumas:	46 %	Užstatymo intensyvumas:	46 %
Užstatymo tankumas:	21 %	Užstatymo tankumas:	22 %

PASTABA: užstatomas plotas padidėja dėl įrengiamų apšvietimo stulpelių

Atestato Nr.:	PLĒTROS PARTNERIAI			Laisvės g. 77B, Vilnius 06122 Tel. 8652 44457 e.p. info@pletrospartneriai.lt	Kompleksas: Marijampolės "Šaltinio" progimnazijos (7.11 mokslo paskirties pastatai) Mokolų g. 11, Marijampolė, pagrindinio mokyklos, kiemo aikštelės (unik. Nr.: 4400-5759-9036) rekonstrukcijos projektas
	30365	PV	D. Frankevičius		
A2019	PDV	V. Jokimienė		2022	Dėžinės: Mokslo paskirties pastatai (7.11), Kiti inžineriniai statiniai
Projekto, aut.	E. Barke			2022	
Statybos/Užsakovas:	LT Marijampolės savivaldybė, J. Basanavičiaus a. 1, Marijampolė				Žymuo: PLP22011-TDP-SP-B-02
					Lapas 1

PASTABA: Šio Sklypo sutvarkymo projekto apimtyje sprendiniai derinami su parengtu sklypo sutvarkymo UAB Plėtros partneriai parengtu ir įgyvendintu projektu .

0	2024	Statybą leidžiančiam dokumentui. Rangovo konkursui		
Laida	Išleidimo data	Laidos statusas. Keitimo priežastys (jei taikoma)		
Atestato Nr.	Statinio projektuotojas		copyright ©	
	PRB PROJEKTŲ RENGIMO BIURAS		UAB "Projektų rengimo biuras" Kareivių g.19-181, LT09133, Vilnius	
20319	PV	Ernestas Gegeckas	e-parašas	
	A1666	PDV SP	Liucija Šeškuviene	e-parašas
LT	Statytojas arba užsakovas:		Dokumento žymuo	
	Marijampolės "Šaltinio progimnazija"		PRB/MM/24/009-TP-SP-BR-1	
Projektuojamos teritorijos situacijos schema			Lapas	Lapų
Topografinių ir inžinerinių tinklų planų erdviųjų duomenų tikrinimas ir tvarkymas			Paslaugos Nr. TIIS1-20240814-051735	1

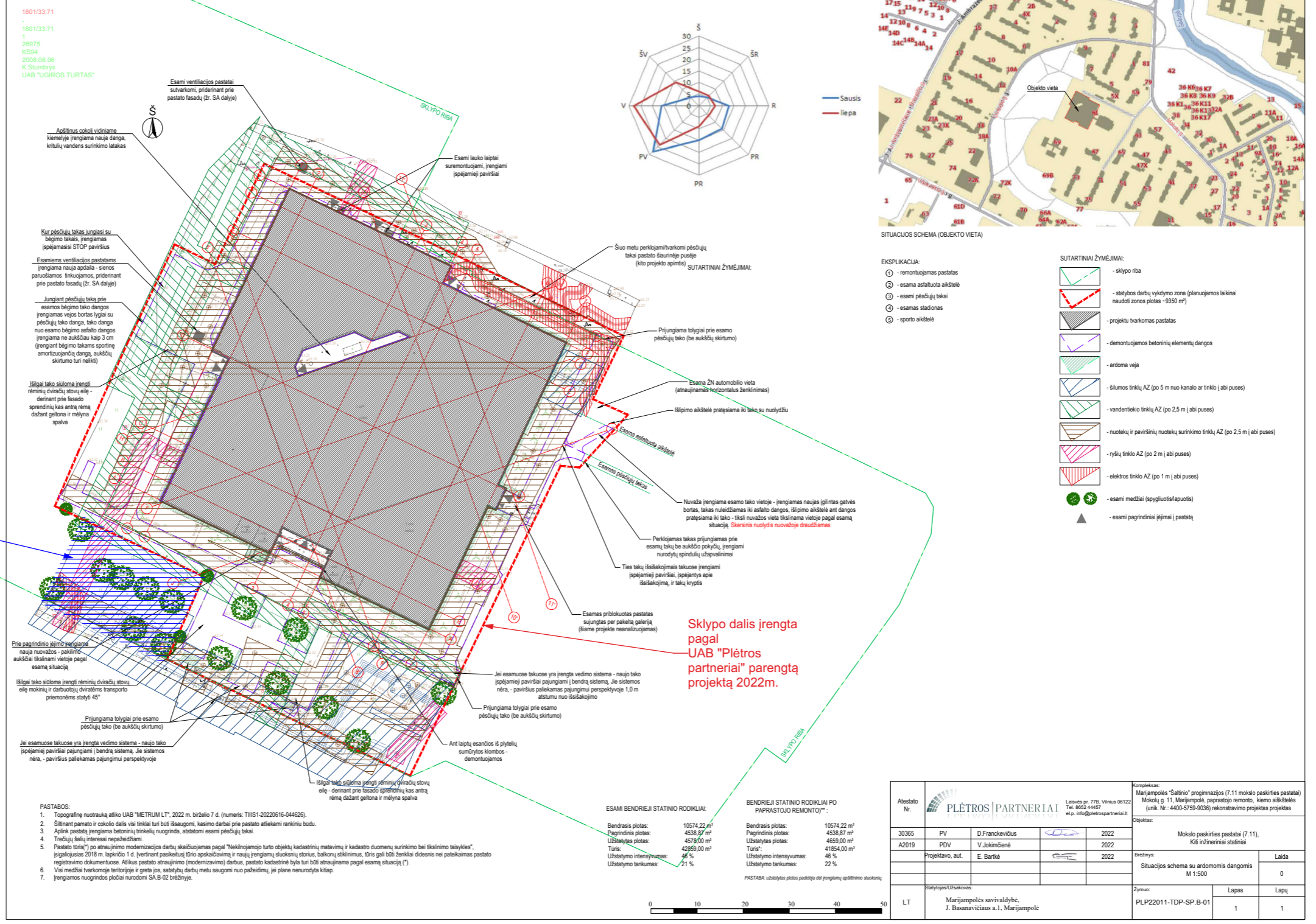

Sklypo sutvarkymo projekto dalies apimtis

Sklypo dalis įrengta pagal UAB "Plėtos partneriai" parengtą projektą 2022m.

iai parengtu ir

0	2024	Statybą leidžiančiam dokumentui. Rangovo konkursui	
Laida	Išleidimo data	Laidos statusas. Keitimo priežastys (jei taikoma)	
Atestato Nr.	Statinio projektuotojas PRB PROJEKTŲ RENGIMO BIURAS UAB "Projektų rengimo biuras" Kareivių g.19-181, LT09133, Vilnius	Statinio projekto pavadinimas	
		Mokslų paskirties pastato (mokyklos) Mokolų g.61-1, Marijampolėje, kapitalinio remonto projektas	
20319	PV	Ernestas Gegeckas	e-parašas
		Statinio numeris ir pavadinimas	
A1666	PDV SP	Liucija Šeškuvienė	e-parašas
		Mokslų paskirties pastatas (mokykla) Kiti inžinieriniai statiniai (aikštelė)	
Dokumento pavadinimas		Laida	
Teritorijos apsaugos zonų schema			
LT	Statytojas arba užsakovas: Marijampolės "Šaltinio progimnazija"	Dokumento žymuo	
		PRB/MM/24/009-TP-SP-BR-2	Lapas Lapų
		1	1

Topografinių ir inžinerinių tinklų planų erdviųjų duomenų tikrinimas ir tvarkymas	Paslaugos Nr. TIISI-20240814-051735
---	--

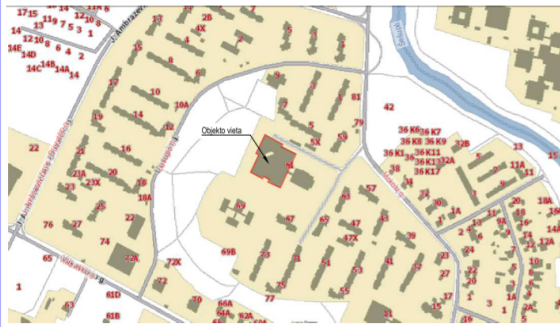

SITUACIJOS SCHEMA (OBJEKTO VIETA)

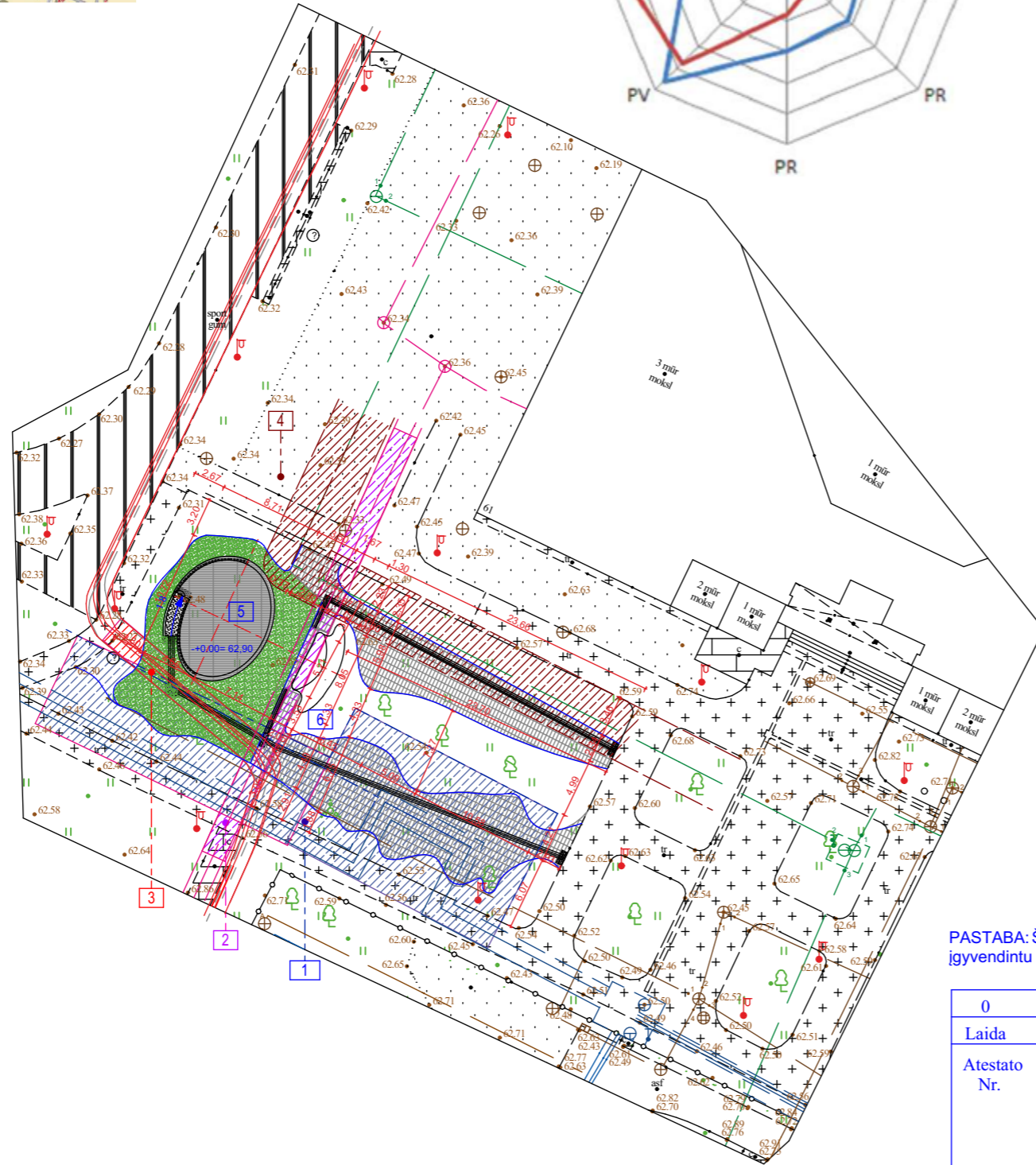
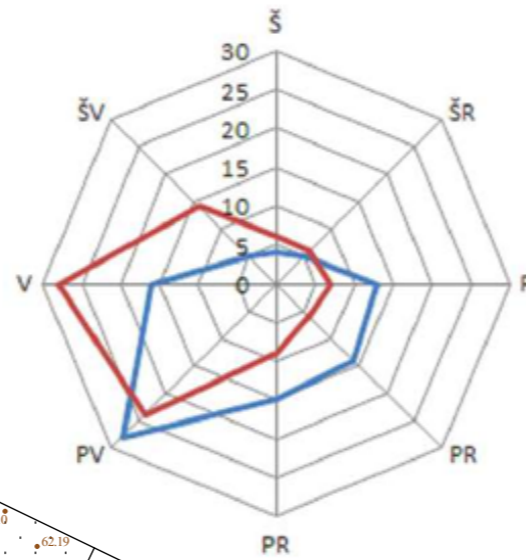

SUTARTINIAI ŽYMĖJIMAI:

POZ.NR.	ŽYMĖJIMAS	PAVADINIMAS	PASTABOS
1		ŠILUMOS TINKLŲ APSAUGOS ZONA	
2		RYŠIO TINKLO APSAUGOS ZONA	
3		ŽEMOS ĮTAMPOS POŽEMINIO ELEKTROS KABELIO (LAIDO) APSAUGOS ZONA	
4		VANDENTIEKIO TINKLŲ APSAUGOS ZONA	
5		SCENA	
6		SĖDIMOS ŽIŪROVŲ VIETOS (30 VIETŲ)	
		KIETŲ DANGŲ KONTŪRAS	

PASTABA: Šio Sklypo sutvarkymo projekto apimtyje sprendiniai derinami su parengtu sklypo sutvarkymo UAB Plėtros partneriai parengtu ir įgyvendintu projektu .

0	2024	Statybą leidžiančiam dokumentui. Rangovo konkursui	
Laida	Išleidimo data	Laidos statusas. Keitimo priežastys (jei taikoma)	
Atestato Nr.	Statinio projektuotojas UAB "Projektų rengimo biuras" copyright © Kareivių g.19-181, LT 09133, Vilnius	Statinio projekto pavadinimas	
		Mokslo paskirties pastato (mokyklos) Mokolų g.61-1, Marijampolėje, kapitalinio remonto projektas	
20319	PV	Ernestas Gegeckas	e-parašas
A1666	PDV SP	Liucija Šeškuviene	e-parašas
		Kiti inžinieriniai statiniai (aikštelė)	
		Dokumento pavadinimas	
		Projektuojamos sklypo dalies apsaugos zonų planas	
		Dokumento žymuo	
		PRB/MM/24/009-TP-SP-BR-3	
		Lapas	Lapų
		1	
LT	Statytojas arba užsakovas:	Marijampolės "Šaltinio progimnazija"	

Topografinių ir inžinerinių tinklų planų erdviųjų duomenų tikrinimas ir tvarkymas	Paslaugos Nr. TIIS1-20240814-051735
---	--



SITUACIJOS SCHEMA (OBJEKTO VIETA)

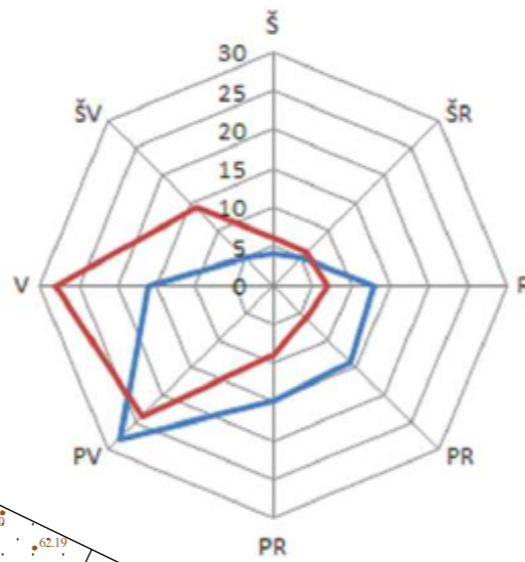

KERTAMŲ MEDŽIŲ SĄRAŠAS

Nr.	Rūšis	Skersmuo (cm)	X	Y	Būseną
1	Eglė	16	6047769.75	457085.40	Kertama
2	Eglė	17	6047767.44	457089.93	Kertama
3	Eglė	14	6047766.39	457092.16	Kertama
4	Eglė	16	6047765.38	457094.30	Kertama
5	Eglė	18	6047764.54	457096.13	Kertama
6	Eglė	16	6047762.47	457100.34	Kertama
7	Eglė	18	6047761.43	457102.42	Kertama
8	Eglė	14	6047760.24	457104.85	Kertama
9	Eglė	17	6047759.37	457107.06	Kertama
10	Eglė	15	6047758.25	457109.25	Kertama
11	Eglė	30	6047754.63	457107.48	Kertama
12	Eglė	23	6047751.70	457106.00	Kertama
13	Eglė	20	6047748.93	457104.90	Kertama
14	Ažuolas	18 / 21 / 25	6047743.68	457100.16	Saugomas
15	Klevas	15	6047752.81	457101.91	Saugomas
16	Kaštonas	17 / 20	6047755.42	457096.25	Saugomas
17	Ažuolas	35	6047757.93	457091.28	Saugomas
18	Liepa	25	6047759.67	457087.26	Kertama
19	Liepa	21 / 23	6047755.59	457075.90	Saugomas
20	Drebulė	18 / 18 / 20	6047760.42	457078.47	Kertama
21	Drebulė	15 / 15 / 15	6047763.24	457079.46	Kertama
22	Liepa	12 / 27	6047767.88	457081.93	Kertama
23	Beržas	23	6047770.72	457077.82	Kertama
24	Beržas	36	6047762.28	457073.17	Kertama
25	Klevas	43	6047741.84	457083.78	Saugomas
26	Klevas	25	6047740.41	457086.86	Saugomas
27	Ažuolas	21	6047740.60	457112.28	Saugomas
28	Ažuolas	20	6047751.38	457117.46	Saugomas
29	Ažuolas	31	6047746.58	457128.52	Saugomas
30	Ažuolas	28	6047735.02	457124.45	Saugomas
31	Drebulė	16	6047762.81	457079.49	Kertama

SUTARTINIAI ŽYMĖJIMAI

Žymėjimas	Veiksmas	Bendras kiekis vnt.	Pastabos
	Saugomi medžiai	11	
	Kertami medžiai	20	

51/29 - 0169

51/29 - 0189

PASTABA: Šio Sklypo sutvarkymo projekto apimtyje sprendiniai derinami su parengtu sklypo sutvarkymo UAB Plėtros partneriai parengtu ir įgyvendintu projektu .

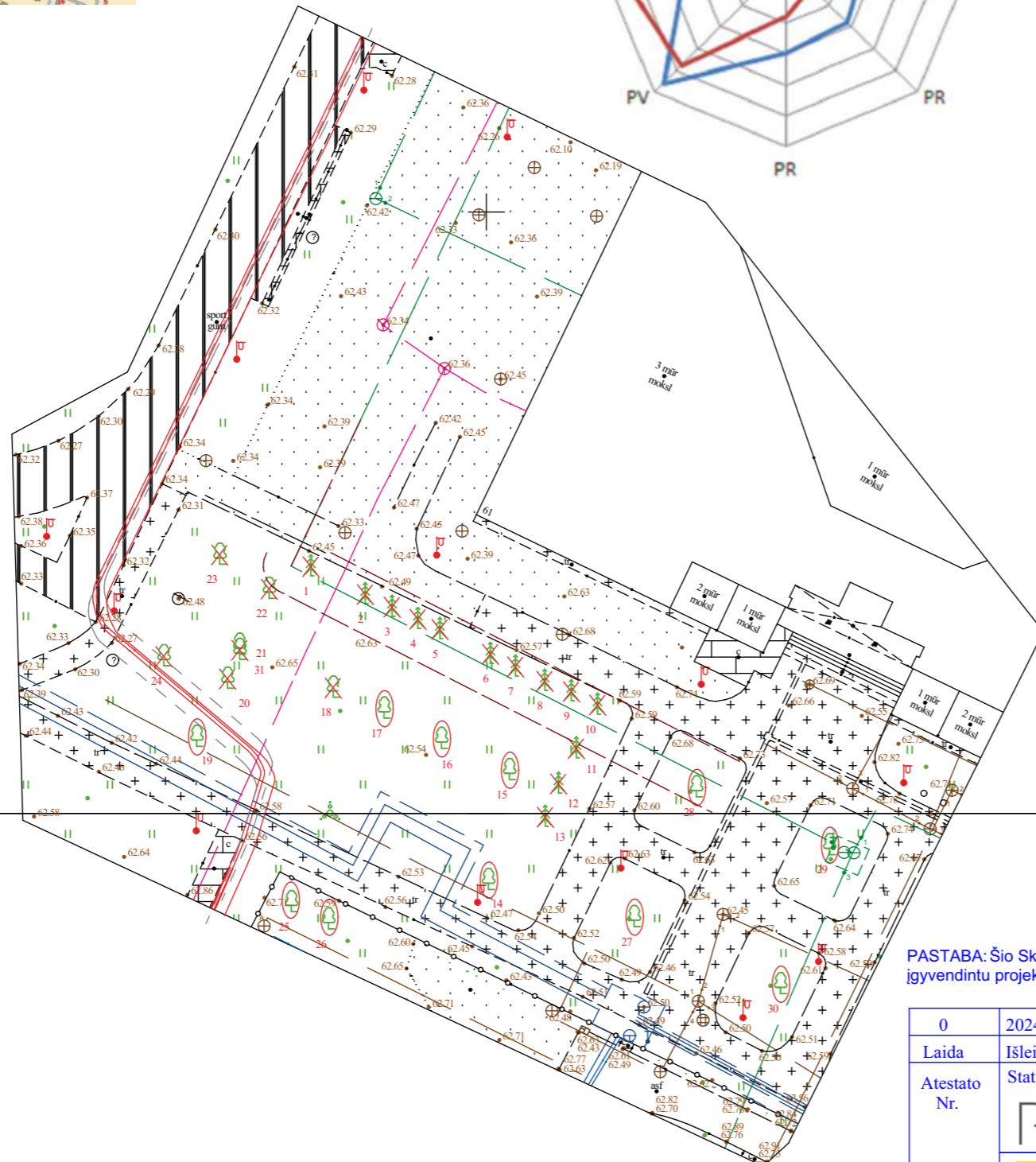

Topografinių ir inžinerinių tinklų planų erdviųjų duomenų tikrinimas ir tvarkymas	Paslaugos Nr. TIIS1-20240814-051735
---	--

0	2024	Statybą leidžiančiam dokumentui. Rangovo konkursui		
Laida	Išleidimo data	Laidos statusas. Keitimo priežastys (jei taikoma)		
Atestato Nr.	Statinio projektuotojas UAB "Projektų rengimo biuras" Kareivių g.19-181, LT09133, Vilnius	Statinio projekto pavadinimas		
		Mokslo paskirties pastato (mokyklos) Mokolų g.61-1, Marijampolėje, kapitalinio remonto projektas		
20319	PV	Ernestas Gegeckas	e-parašas	Statinio numeris ir pavadinimas
				Mokslo paskirties pastatas (mokykla) Kiti inžineriniai statiniai (aikštelė)
A1666	PDV SP	Liucija Šeškuviene	e-parašas	Dokumento pavadinimas
				Kertamų medžių schema
LT	Statytojas arba užsakovas:		Dokumento žymuo	Lapas
	Marijampolės "Šaltinio progimnazija"			Lapų
			PRB/MM/24/009-TP-SP-BR-5	1

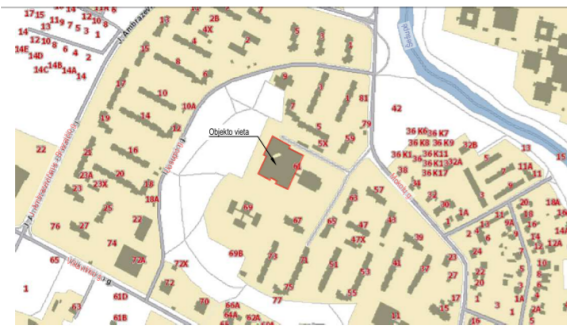

SITUACIJOS SCHEMA (OBJEKTO VIETA)

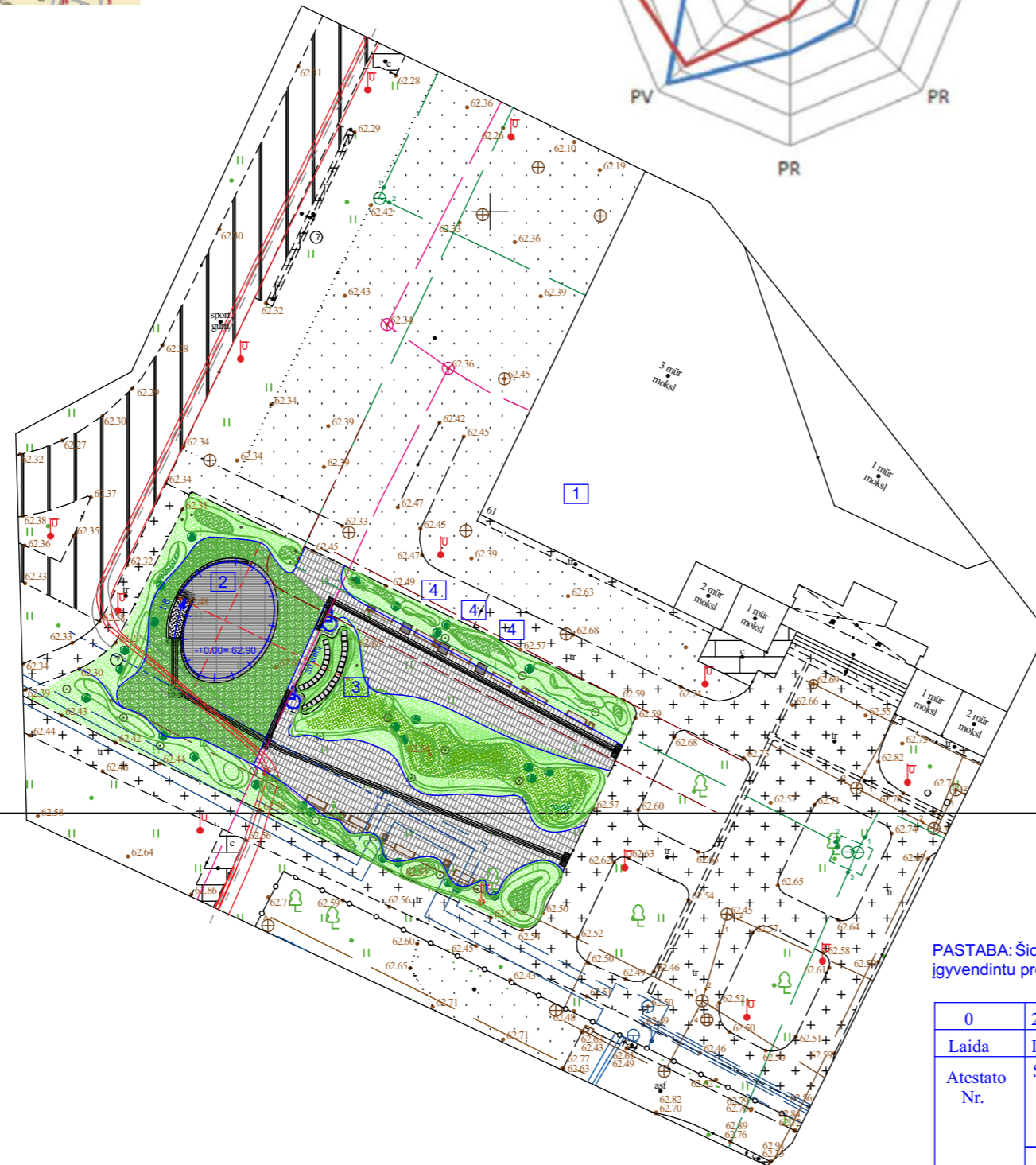
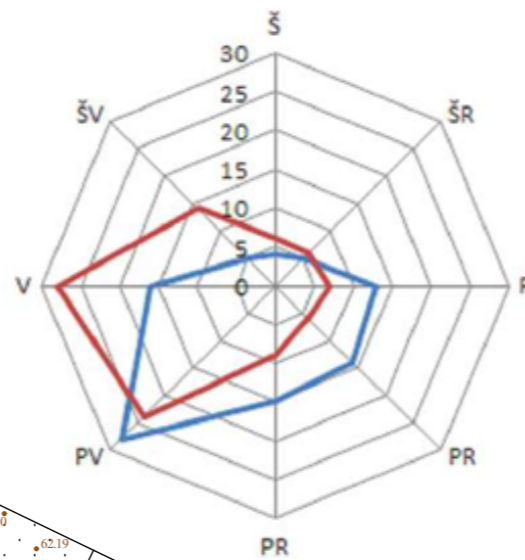

EKSPLIKACIJA		KIEKIS (vnt.)	PASTABOS
1	MOKYKLOS PASTATAS		
2	LAUKO SCENA		
3	ŽIŪROVŲ VIETOS		
4	KNYGŲ DALIJIMOSI SPINTOS	3	
■	ŠIUKŠLIADĖŽĖS	8	
○	ŠVIESTUVAI IP65	18	
—+—+—	LED juosta profilyje IP65	11 metrų	aplink sceną
	SUOLIUKAI	20	
●	Miskantas kininis (lot.miscanthus chinensis)	22	
●	Melsve(hosta) June	40	
●	Melsvoji melvenė Moorhexe	35	
♿	Žiūrovų vietos (ŽN)		

51/29 - 0169

51/29 - 0189

PASTABA: Šio Sklypo sutvarkymo projekto apimtyje sprendiniai derinami su parengtu sklypo sutvarkymo UAB Plėtros partneriai parengtu ir įgyvendintu projektu .

0	2024	Statybą leidžiančiam dokumentui. Rangovo konkursui			
Laida	Išleidimo data	Laidos statusas. Keitimo priežastys (jei taikoma)			
Atestato Nr.	 Statinio projektuotojas UAB "Projektų rengimo biuras" Kareivių g.19-181, LT09133, Vilnius copyright ©	Statinio projekto pavadinimas			
		Mokslo paskirties pastato (mokyklos) Mokolų g.61-1, Marijampolėje, kapitalinio remonto projektas			
20319	PV	Ernestas Gegeckas	e-parašas	Statinio numeris ir pavadinimas	
				Mokslo paskirties pastatas (mokykla) Kiti inžinieriniai statiniai (aikštelė)	
A1666	PDV SP	Liucija Šeškuviene	e-parašas	Dokumento pavadinimas	Laida
				Sklypo sutvarkymo planas	
LT	Statytojas arba užsakovas:		Marijampolės "Šaltinio progimnazija"	Dokumento žymuo	Lapas
				PRB/MM/24/009-TP-SP-BR-6	1

Topografinių ir inžinerinių tinklų planų erdviųjų duomenų tikrinimas ir tvarkymas	Paslaugos Nr. TIIS1-20240814-051735
---	--

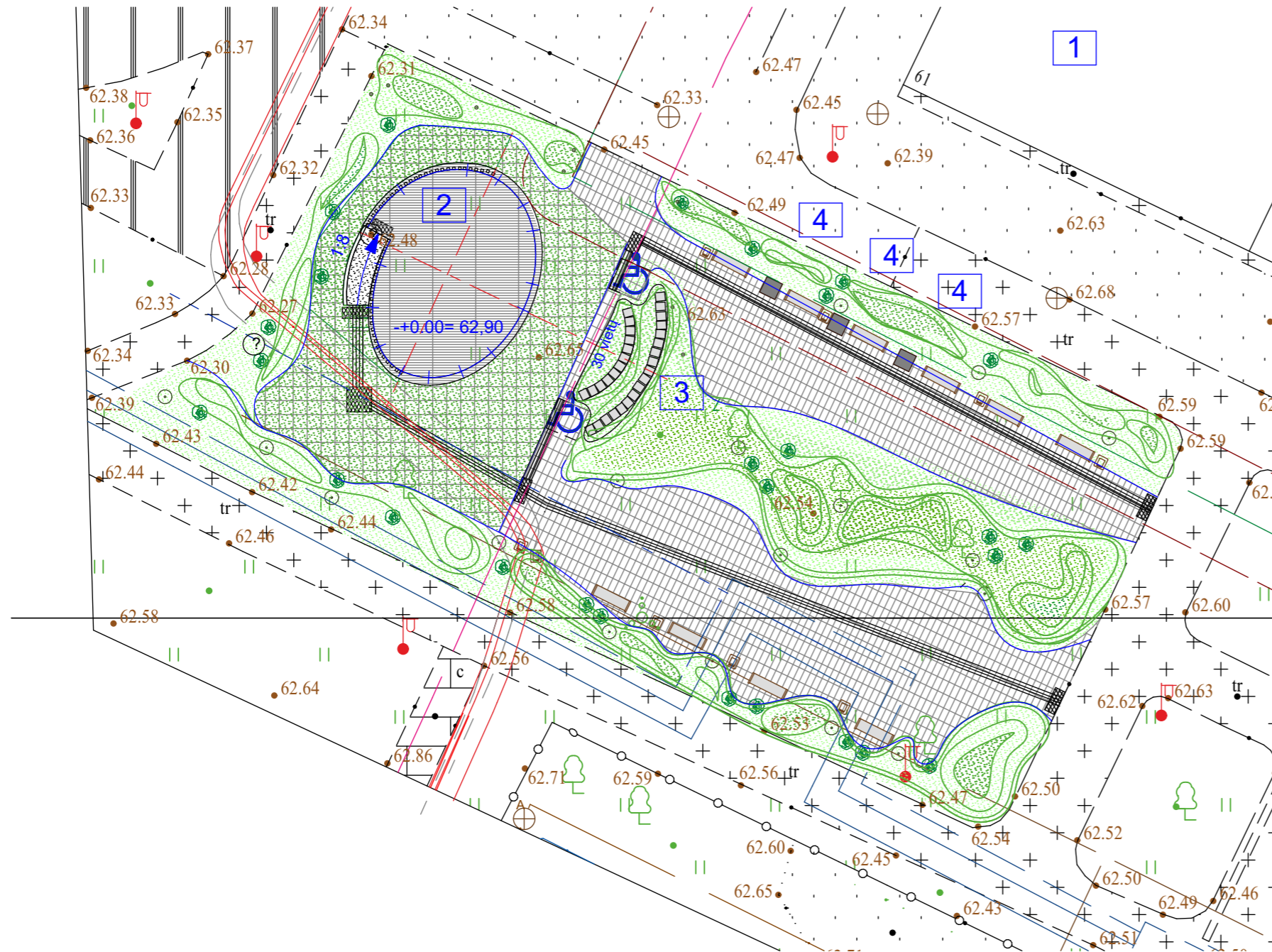

EKSPLIKACIJA	KIEKIS (vnt.)	PASTABOS
1 MOKYKLOS PASTATAS		
2 LAUKO SCENA		
3 ŽIŪROVŲ VIETOS		
4 KNYGŲ DALIJIMOSI SPINTOS	3	
■ ŠIUKŠLIADĖŽĖS	8	
○ ŠVIESTUVAI IP65	18	
— LED juosta profilyje IP65	11 metrų	aplink sceną
SUOLIUKAI	20	
● Miskantas kininis (lot.miscanthus chinensis)	22	
● Melsve(hosta) June	40	
● Melsvoji melvenė Moorhexe	35	

PASTABA: Šio Sklypo sutvarkymo projekto apimtyje sprendiniai derinami su parengtu sklypo sutvarkymo UAB Plėtros partneriai parengtu ir įgyvendintu projektu .

Topografinių ir inžinerinių tinklų planų erdviųjų duomenų tikrinimas ir tvarkymas	Paslaugos Nr. TIIS1-20240814-051735
---	--

0	2024	Statybą leidžiančiam dokumentui. Rangovo konkursui			
Laida	Išleidimo data	Laidos statusas. Keitimo priežastys (jei taikoma)			
Atestato Nr.	Statinio projektuotojas PRB PROJEKTŲ RENGIMO BIURAS UAB "Projektų rengimo biuras" Kareivių g.19-181, LT09133, Vilnius copyright ©	Statinio projekto pavadinimas			
		Mokslo paskirties pastato (mokyklos) Mokolų g.61-1, Marijampolėje, kapitalinio remonto projektas			
20319	PV	Ernestas Gegeckas	e-parašas	Statinio numeris ir pavadinimas	
				Mokslo paskirties pastatas (mokykla) Kiti inžineriniai statiniai (aikštelė)	
A1666	PDV SP	Liucija Šeškuviene	e-parašas	Dokumento pavadinimas	Laida
				Sklypo sutvarkymo planas M 250	
LT	Statytojas arba užsakovas:		Dokumento žymuo	Lapas	Lapų
	Marijampolės "Šaltinio progimnazija"		PRB/MM/24/009-TP-SP-BR-7	1	

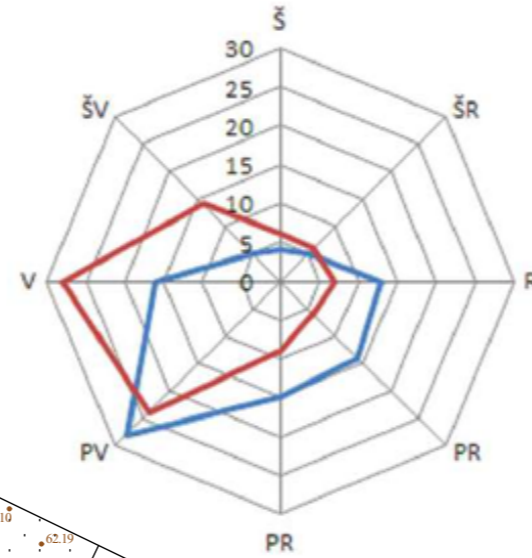
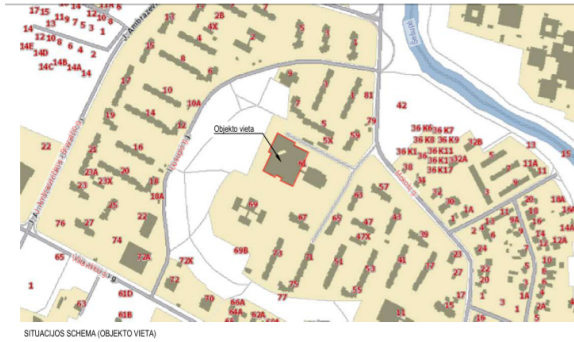

SITUACIJOS SCHEMA (OBJEKTO VIETA)

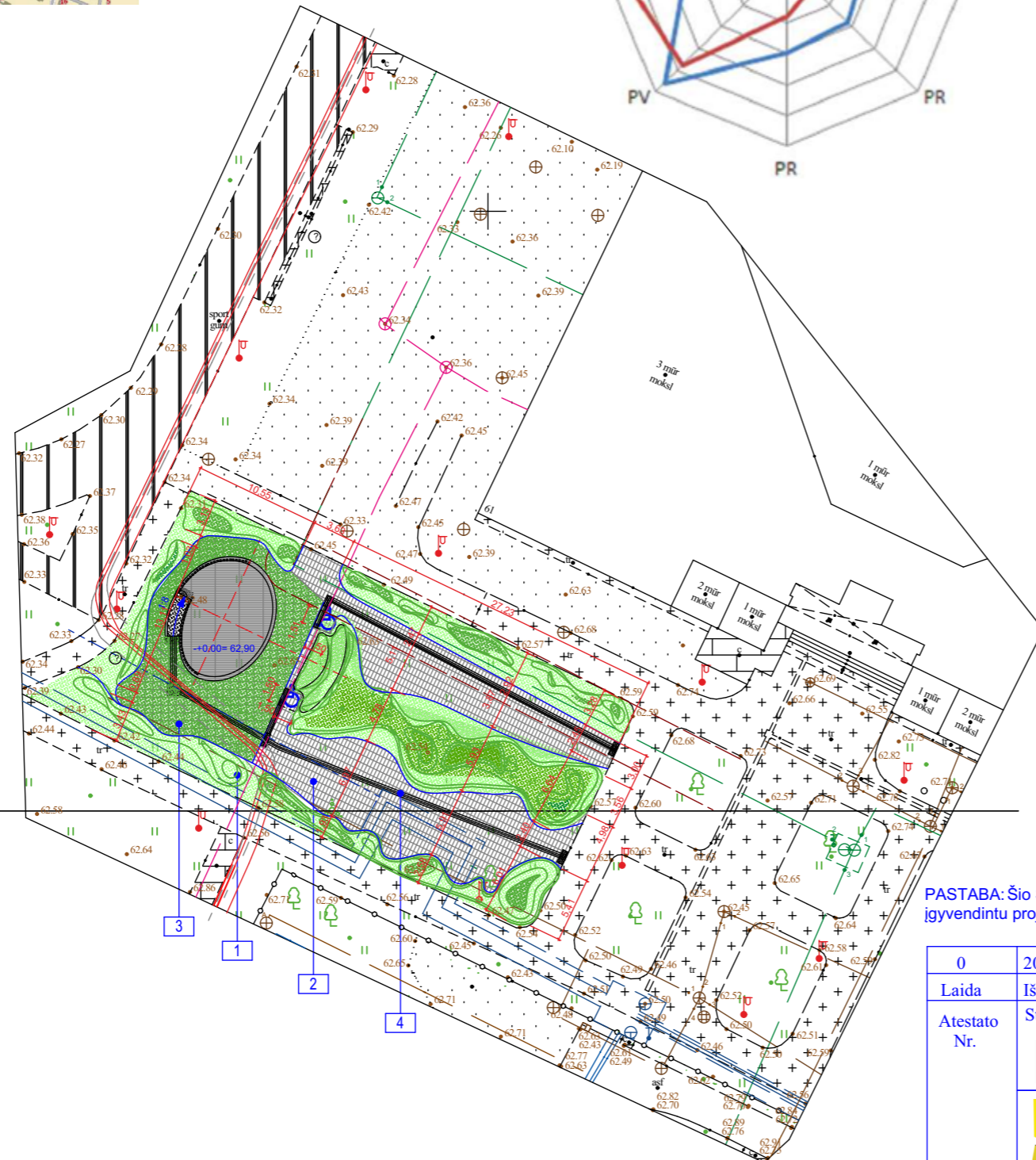

SUTARTINIAI ŽYMĖJIMAI:

POZ.NR.	ŽYMĖJIMAS	PAVADINIMAS	KIEKIS m ²
1	[Green hatched pattern]	VEJA SU KALVOMIS H 140 CM. MAX.	775
2	[Grey grid pattern]	BETONO TRINKELIŲ DANGA (PĖSČIŪJŲ TAKAI)	280
3	[Green stippled pattern]	SUSTIPRINTAS KORYS SU NATŪRALIOS ŽOLĖS VEJA	190
4	[Black hatched pattern]	TAKTILINIAI DANGŲ PAVIRŠIAI (SPĖJAMIEJI IR VEDIMO)	5/15
	[Blue line]	SKLYPO RIBA	
	[Blue wheelchair symbol]	ŽN žiūrovų vietos	

PASTABOS:

1. Vejos zonosse formuojamos kalvos. Mas aukštis apie 70 cm.
2. Betono trinkelės analogiškos esamoms trinkelėms, esančioms sklype.
3. Korys su žolės užpildu. Korio spalva tamsiai žalia.
4. Visi sprendiniai detalizuojami darbo projekto metu.

PĖSČIŪJŲ TAKO ĮRENGIMO DETALĖ

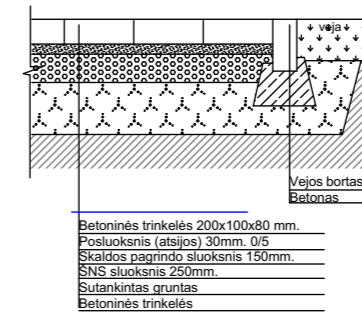

PASTABA: Šio Sklypo sutvarkymo projekto apimtyje sprendiniai derinami su parengtu sklypo sutvarkymo UAB Plėtros partneriai parengtu ir įgyvendintu projektu .

0	2024	Statybą leidžiančiam dokumentui. Rangovo konkursui	
Laida	Išleidimo data	Laidos statusas. Keitimo priežastys (jei taikoma)	
Atestato Nr.	Statinio projektuotojas PRB PROJEKTŲ RENGIMO BIURAS UAB "Projektų rengimo biuras" Kareivių g.19-181, LT09133, Vilnius	Statinio projekto pavadinimas	
		Mokslo paskirties pastato (mokyklos) Mokolų g.61-1, Marijampolėje, kapitalinio remonto projektas	
20319	PV	Ernestas Gegeckas	e-parašas
A1666	PDV SP	Liucija Šeškuviene	e-parašas
		Dokumento pavadinimas	
		Sklypo dangų planas	
		Laida	
LT	Statytojas arba užsakovas:		Dokumento žymuo
	Marijampolės "Šaltinio progimnazija"		PRB/MM/24/009-TP-SP-BR-8
		Lapas	Lapų
		1	

Topografinių ir inžinerinių tinklų planų erdviųjų duomenų tikrinimas ir tvarkymas	Paslaugos Nr. TIIS1-20240814-051735
---	--



SITUACIJOS SCHEMA (OBJEKTO VIETA)

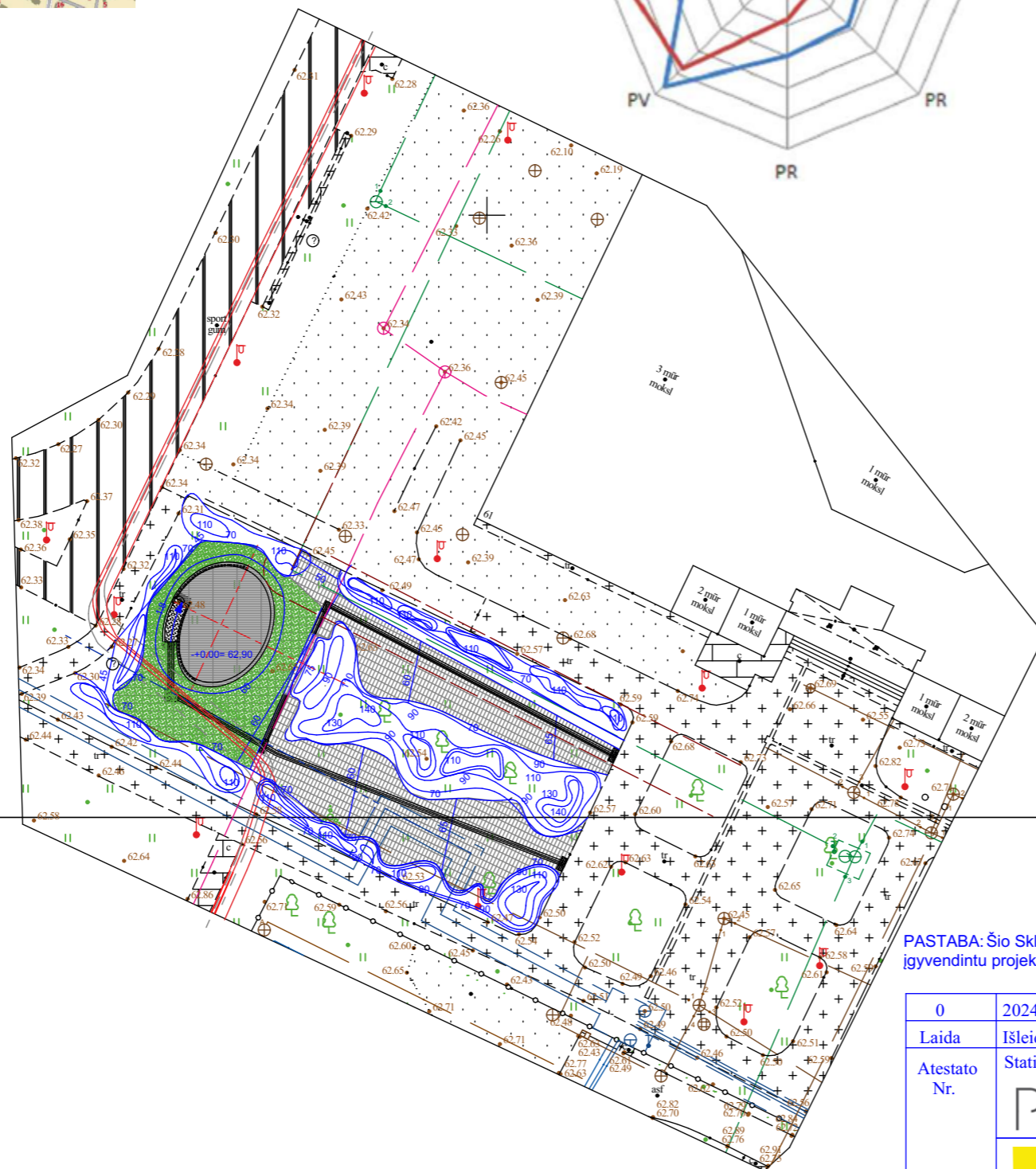
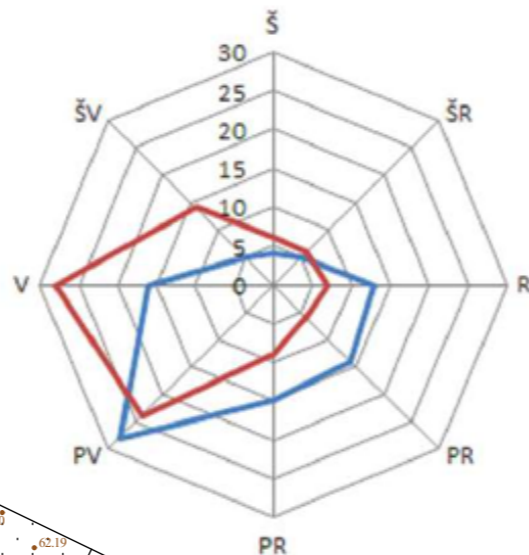

51/29 - 0169

51/29 - 0189

PASTABA: Šio Sklypo sutvarkymo projekto apimtyje sprendiniai derinami su parengtu sklypo sutvarkymo UAB Plėtros partneriai parengtu ir įgyvendintu projektu .

0	2024			Statybą leidžiančiam dokumentui. Rangovo konkursui	
Laida	Išleidimo data			Laidos statusas. Keitimo priežastys (jei taikoma)	
Atestato Nr.	Statinio projektuotojas UAB "Projektų rengimo biuras" copyright © Kareivių g.19-181, LT09133, Vilnius			Statinio projekto pavadinimas	
				Mokslo paskirties pastato (mokyklos) Mokolų g.61-1, Marijampolėje, kapitalinio remonto projektas	
20319	PV	Ernestas Gegeckas	e-parašas	Statinio numeris ir pavadinimas	
				Mokslo paskirties pastatas (mokykla) Kiti inžinieriniai statiniai (aikštelė)	
A1666	PDV SP	Liucija Šeškuviene	e-parašas	Dokumento pavadinimas	
				Sklypo aukščių planas	
LT	Statytojas arba užsakovas:			Dokumento žymuo	
	Marijampolės "Šaltinio progimnazija"			PRB/MM/24/009-TP-SP-BR-9	
				Lapas	Lapų
				1	

Topografinių ir inžinerinių tinklų planų erdviųjų duomenų tikrinimas ir tvarkymas	Paslaugos Nr. TIIS1-20240814-051735
---	--



SITUACIJOS SCHEMA (OBJEKTO VIETA)

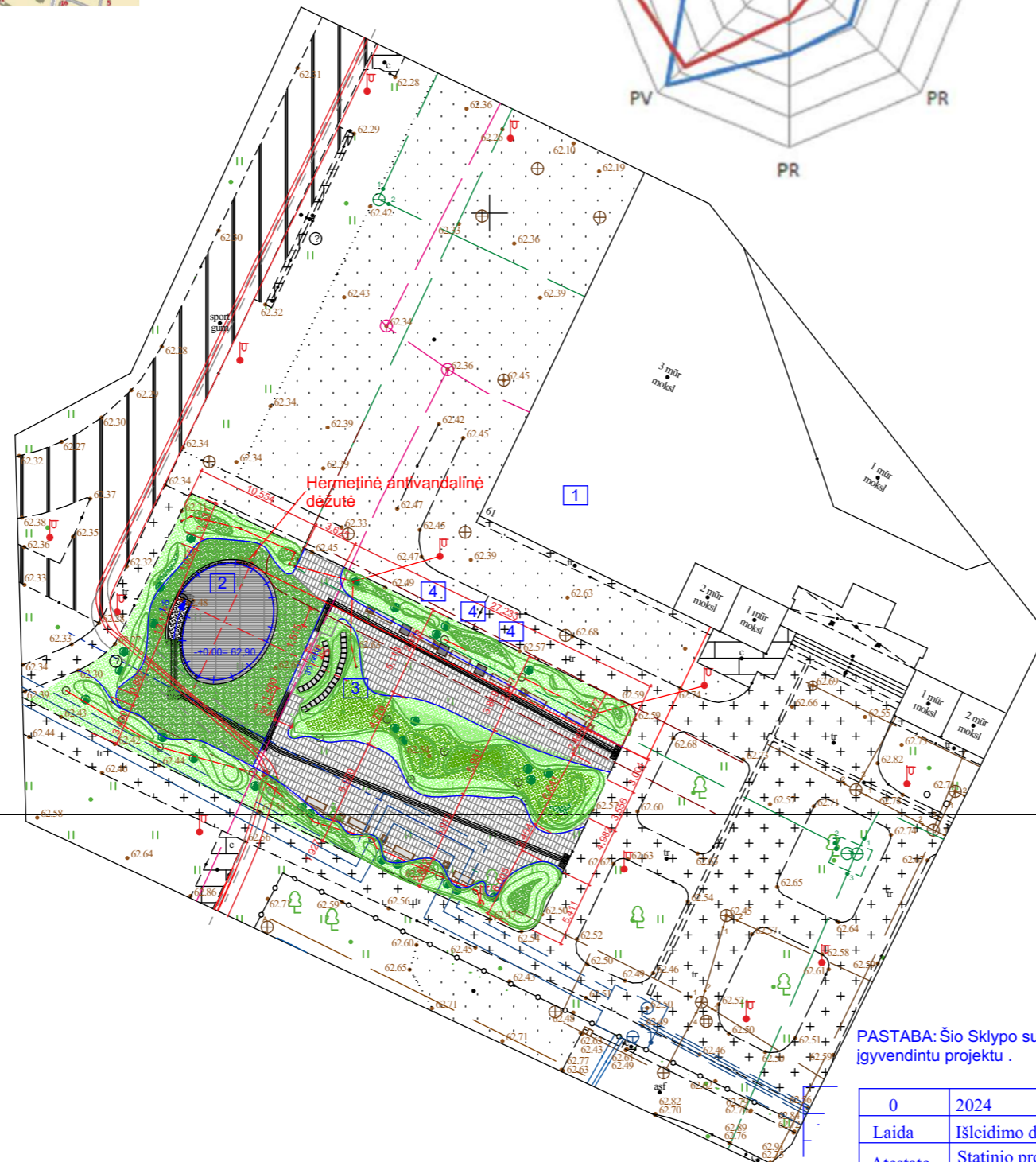
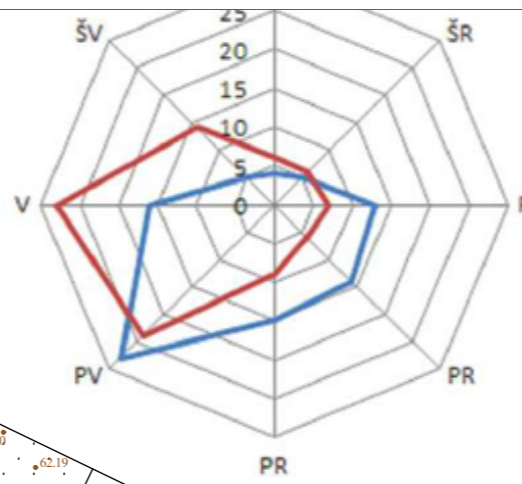

EKSPLIKACIJA		KIEKIS (vnt.)	PASTAB
1	MOKYKLOS PASTATAS		
2	LAUKO SCENA		
3	ŽIŪROVŲ VIETOS		
4	KNYGŲ DALIJIMOSI SPINTOS	3	
■	ŠIUKŠLIADĖŽĖS	8	
○	ŠVIESTUVAI IP65	18	
—+—+	LED juosta profilyje IP65	11 metrų	aplink scc
	SUOLIUKAI	20	
●	Miskantas kininis (lot.miscanthus chinensis)	22	
●	Melsve(hosta) June	40	
●	Melsvoji melvenė Moorhexe	35	
	Žiūrovų vietos (ŽN)		

51/29 - 0169

51/29 - 0189

PASTABA: Šio Sklypo sutvarkymo projekto apimtyje sprendiniai derinami su parengtu sklypo sutvarkymo UAB Plėtros partneriai parengtu ir įgyvendintu projektu .

Topografinių ir inžinerinių tinklų planų erdviųjų duomenų tikrinimas ir tvarkymas	Paslaugos Nr. TIIS1-20240814-051735
---	--

0	2024	Statybą leidžiančiam dokumentui. Rangovo konkursui			
Laida	Išleidimo data	Laidos statusas. Keitimo priežastys (jei taikoma)			
Atestato Nr.	 Statinio projektuotojas UAB "Projektų rengimo biuras" Kareivių g.19-181, LT09133, Vilnius copyright ©	Statinio projekto pavadinimas			
		Mokslo paskirties pastato (mokyklos) Mokolų g.61-1, Marijampolėje, kapitalinio remonto projektas			
20319	PV	Ernestas Gegeckas	e-parašas	Statinio numeris ir pavadinimas	
				Mokslo paskirties pastatas (mokykla) Kiti inžineriniai statiniai (aikštelė)	
A1666	PDV SP	Liucija Šeškuviene	e-parašas	Dokumento pavadinimas	Laida
				Suvestinis sklypo planas	
LT	Statytojas arba užsakovas:		Dokumento žymuo		Lapas
	Marijampolės "Šaltinio progimnazija"		PRB/MM/24/009-TP-SP-BR-10		Lapų
				1	

VAIZDAS 2-2

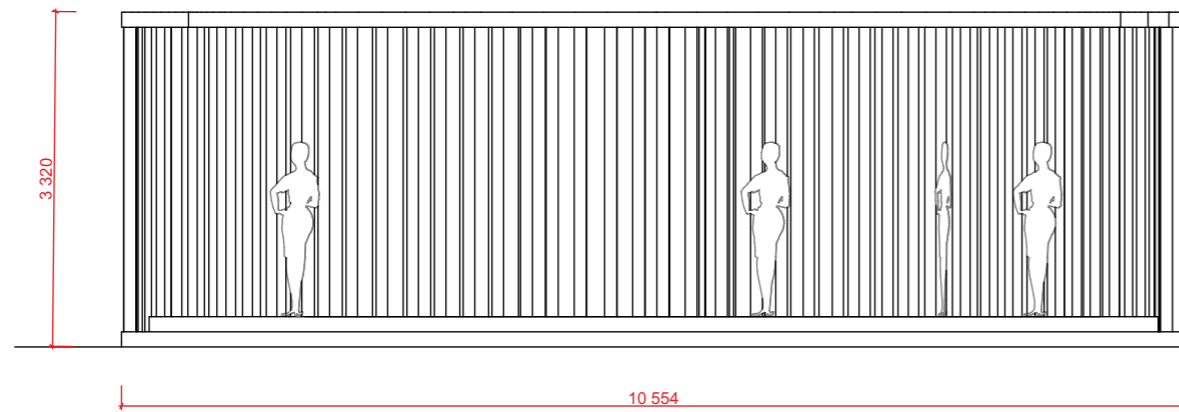

VAIZDAS 6-6

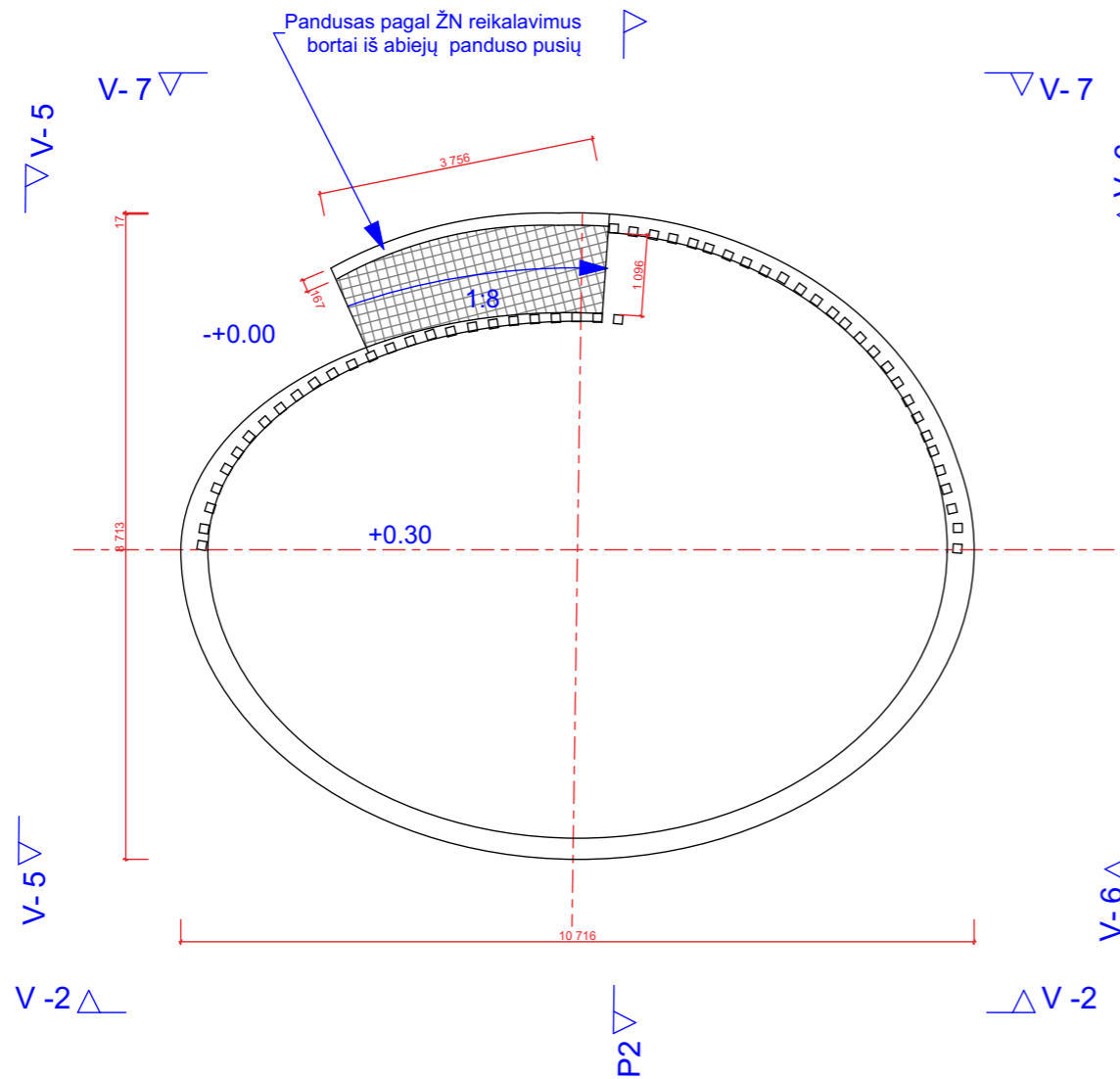
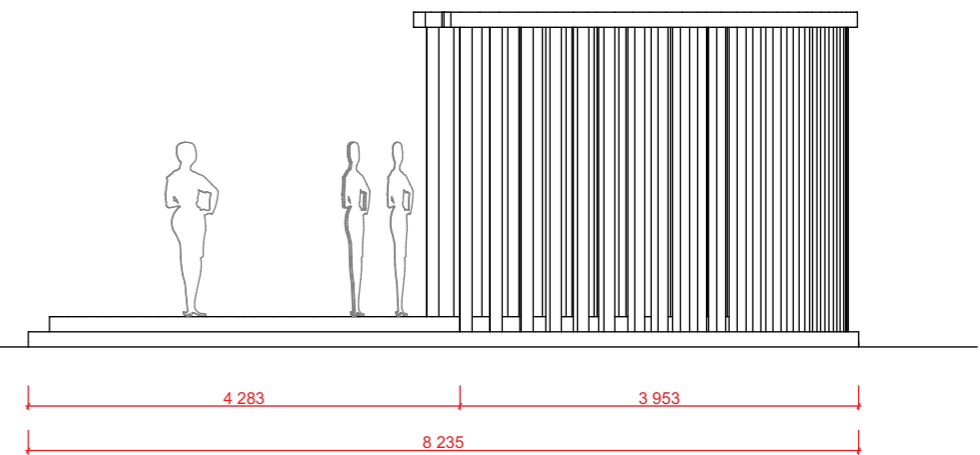

PASTABA: Šio Sklypo sutvarkymo projekto apimtyje sprendiniai derinami su parengtu sklypo sutvakymo UAB Plėtros partneriai parengtu ir įgyvendintu projektu .

0	2024	Statybą leidžiančiam dokumentui. Rangovo konkursui		
Laida	Išleidimo data	Laidos statusas. Keitimo priežastys (jei taikoma)		
Atestato Nr.	Statinio projektuotojas	copyright © UAB "Projektų rengimo biuras"		Statinio projekto pavadinimas
		Kareivių g.19-181, LT09133, Vilnius		
		copyright © UAB "MIESTO MOZAIKA"		Mokslo paskirties pastato (mokyklos) Mokolų g.61-1, Marijampolėje, kapitalinio remonto projektas
		Smėlio g. 8, 01324 Vilnius		Statinio numeris ir pavadinimas
20319	PV	Ernestas Gegeckas	e-parašas	Mokslo paskirties pastatas (mokykla)
A1666	PDV SP	Liucija Šeškuvienė	e-parašas	Kiti inžineriniai statiniai (aikštelė)
				Dokumento pavadinimas
				Scenos planas ir išsklotinės
				Dokumento žymuo
LT	Statytojas arba užsakovas:	Marijampolės "Šaltinio progimnazija"		Lapas
		PRB/MM/24/009-TP-SP-BR-11		Lapų
				1

Topografinių ir inžinerinių tinklų planų erdviųjų duomenų tikrinimas ir tvarkymas	Paslaugos Nr. TIIS1-20240814-051735
---	--

VAIZDAS 5-5

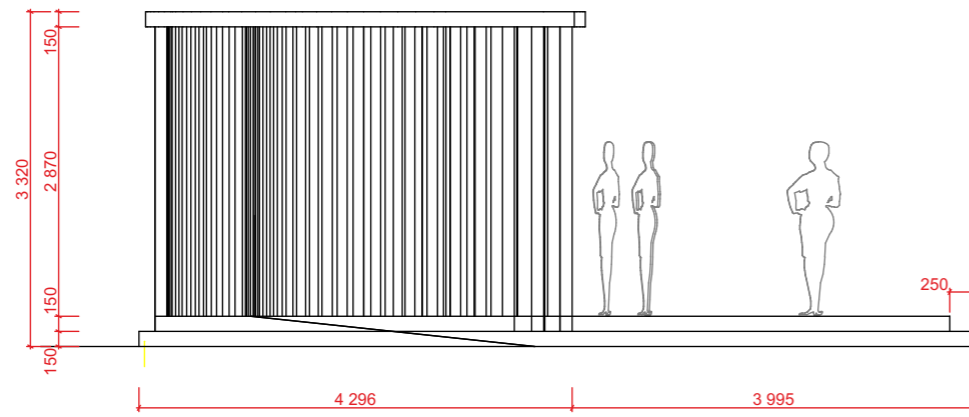

VAIZDAS 7-7

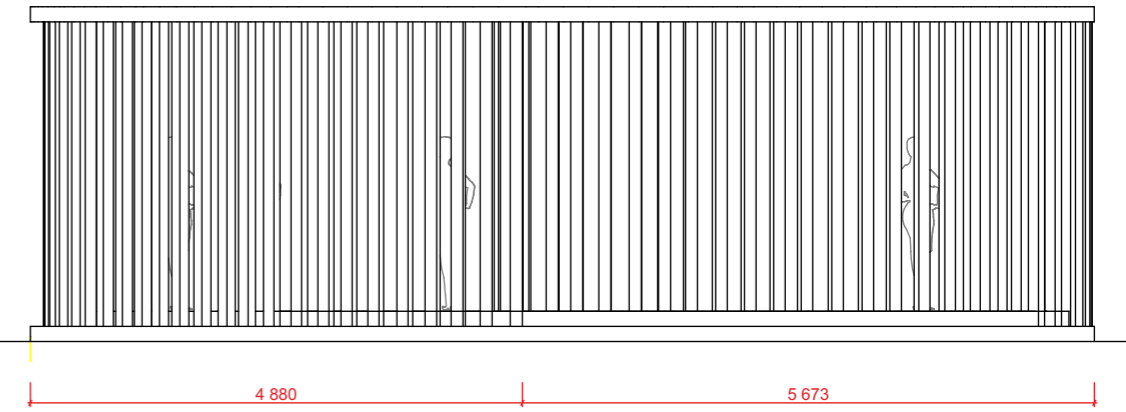

PJŪVIS 2-2

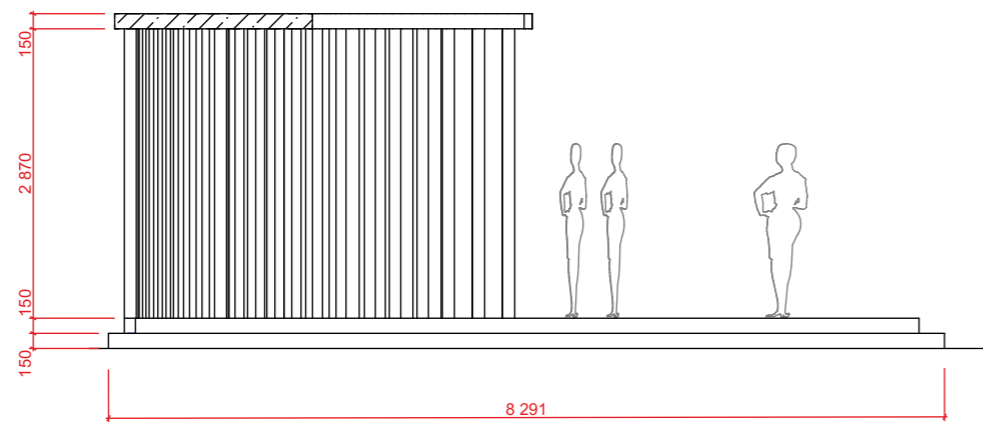



PASTABA: Šio Sklypo sutvarkymo projekto apimtyje sprendiniai derinami su parengtu sklypo sutvarkymo UAB Plėtros partneriai parengtu ir įgyvendintu projektu .

0	2024	Statybą leidžiančiam dokumentui. Rangovo konkursui			
Laida	Išleidimo data	Laidos statusas. Keitimo priežastys (jei taikoma)			
Atestato Nr.	Statinio projektuotojas	copyright © UAB "Projektų rengimo biuras" Kareivių g.19-181, LT 09133, Vilnius		Statinio projekto pavadinimas	
	ARCHITEKTŲ BIURAS MIESTO MOZAIKA	copyright © UAB "MIESTO MOZAIKA" Smėlio g. 8, 01324 Vilnius		Mokslo paskirties pastato (mokyklos) Mokolų g.61-1, Marijampolėje, kapitalinio remonto projektas	
20319	PV	Ernestas Gegeckas	e-parašas	Statinio numeris ir pavadinimas	
A1666	PDV SP	Liucija Šeškuvienė	e-parašas	Mokslo paskirties pastatas (mokykla)	
				Kiti inžineriniai statiniai (aikštelė)	
				Dokumento pavadinimas	Laida
				Scenos pjūvis ir išklotinės	
LT	Statytojas arba užsakovas:	Marijampolės "Šaltinio progimnazija"		Dokumento žymuo	Lapas
				PRB/MM/24/009-TP-SP-BR-12	Lapų
					1

Topografinių ir inžinerinių tinklų planų erdviųjų duomenų tikrinimas ir tvarkymas	Paslaugos Nr. TIIIS1-20240814-051735
---	---



ABA: Šio Sklypo sutvarkymo projekto apimtyje sprendiniai derinami su parengtu sklypo sutvakymo UAB Plėtros partneriai parengtu ir patvirtintu projektu .

	2024			Statybą leidžiančiam dokumentui. Rangovo konkursui	
data	Išleidimo data			Laidos statusas. Keitimo priežastys (jei taikoma)	
Pav. Nr.	 Statinio projektuotojas UAB "Projektų rengimo biuras" Kareivių g.19-181, LT 09133, Vilnius copyright ©			Statinio projekto pavadinimas	
		 UAB "MIESTO MOZAIKA" Smėlio g. 8, 01324 Vilnius copyright ©			Mokslo paskirties pastato (mokyklos) Mokolų g.61-1, Marijampolėje, kapitalinio remonto projektas
20319	PV	Ernestas Gegeckas	e-parašas	Statinio numeris ir pavadinimas	
A1666	PDV SP	Liucija Šeškuvienė	e-parašas	Mokslo paskirties pastatas (mokykla)	
				Kiti inžineriniai statiniai (aikštelė)	
				Dokumento pavadinimas	Laida
				Scenos vaizdai	
				Dokumento žymuo	Lapas
LT	Statytojas arba užsakovas:	Marijampolės "Šaltinio progimnazija"		PRB/MM/24/009-TP-SP-BR-13	Lapų
					1

Topografinių ir inžinerinių tinklų planų erdviųjų duomenų tikrinimas ir tvarkymas	Paslaugos Nr. TIIS1-20240814-051735
---	--

KNYGŲ DALIJIMOSI SPINTA

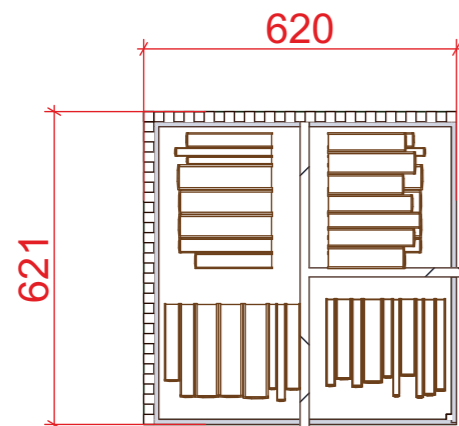
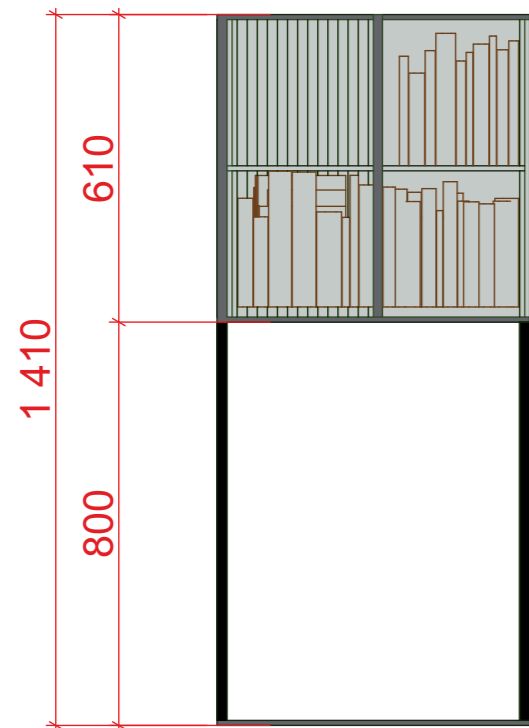

Lauko lentynos knygoms.
Lentynos matmenys 62x62x140 (h)cm.
Kojų matmenys 3x3x90 cm.
Lentynos karkasas ir kojos gaminamas iš cinkuoto plieno, dažyto miltelinio būdu.
Apdaila - eglės mediena, impregnuota, dažyta.
Sienelės ir durelės-skaidraus grūdinto stiklo.

SUOLIUKAI

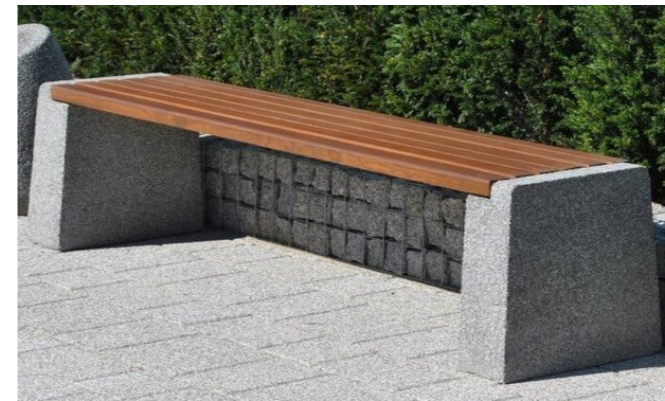

Suoliukai:
Išmatavimai: 1950 (medienos ilgis 1800 mm.) x 410 x 440 mm .
Suolo kojos pagamintos iš greitai stingstančio betono, dažyto smėlio 0-2 mm, padengta 2-8 mm frakcijos skaldelės danga.
Mediena - 4 cm. juodalksnio lentos, - impregnuota, dažyta tris kartus.

SUOLIUKAI AMFITEATRE



Šiukšliadėžės:
šiukšliadėžė pagaminta iš cinkuoto plieno, dažyto miltelinio būdu arba iš nerūdijančio plieno.
Apdaila - eglės mediena, impregnuota, dažyta.
Talpykla - cinkuotos skardos kibiras.
Talpa: 56 l.
Išmatavimai: 360 x 360 x 860 mm

Suoliukai amfiteatre
Matmenys 40x40x42 cm
dažyta miltelinio būdu, trijų skirtingų spalvų -geltonų (10vnt.) raudonų (10 vnt.) mėlynų 10vnt.
Apdaila - eglės mediena, impregnuota, dažyta.

T

PASTABA: Šio Sklypo sutvarkymo projekto apimtyje sprendiniai derinami su parengtu sklypo sutvarkymo UAB Plėtros partneriai parengtu ir įgyvendintu projektu .

0	2024	Statybą leidžiančiam dokumentui. Rangovo konkursui		
Laida	Išleidimo data	Laidos statusas. Keitimo priežastys (jei taikoma)		
Atestato Nr.	Statinio projektuotojas UAB "Projektų rengimo biuras" Kareivių g.19-181, LT09133, Vilnius copyright ©	Statinio projekto pavadinimas		
		Mokslo paskirties pastato (mokyklos) Mokolų g.61-1, Marijampolėje, kapitalinio remonto projektas		
20319	PV	Ernestas Gegeckas	e-parašas	Statinio numeris ir pavadinimas
				Mokslo paskirties pastatas (mokykla) Kiti inžineriniai statiniai (aikštelė)
A1666	PDV SP	Liucija Šeškuvienė	e-parašas	Dokumento pavadinimas
				Mažosios architektūros elementai
LT	Statytojas arba užsakovas:			Dokumento žymuo
	Marijampolės "Šaltinio progimnazija"			PRB/MM/24/009-TP-SP-BR-14
				Lapas
				Lapų
				1

Topografinių ir inžinerinių tinklų planų erdvinių duomenų tikrinimas ir tvarkymas	Paslaugos Nr. TIIS1-20240814-051735
---	--